

技术资料

Deltabar PMD55B

液体的差压、液位和流量测量，以及气体的差压和流量测量



数字式差压变送器，带金属膜片传感器

适用场合

- 最大压力：40 bar (600 psi)
- 最高耐压：250 bar (3 750 psi)
- 测量精度：测量量程的 $\pm 0.055\%$

优势

新一代 Deltabar 压力变送器坚固耐用，功能先进：轻松实现现场或远程操作，支持按需维护，保证工艺过程智能安全。固件设计可以确保仪表的易操作性。操作向导直观清晰，帮助用户完成仪表调试和设备验证全过程。采用 Bluetooth 蓝牙接口通信协议，安全实现远程仪表操作。大屏显示，清晰显示测量值。



目录

文档信息	4	气候等级	25
信息图标	4	工作环境	25
缩写含义说明	5	防护等级	25
量程比计算	5	抗振性	26
		电磁兼容性 (EMC)	26
功能与系统设计	6	过程条件	27
测量原理	6	过程温度范围	27
测量系统	6	过程温度范围 (变送器温度)	28
通信和数据处理	6	过程压力范围	29
HART、Bluetooth 蓝牙、PROFINET + Ethernet-APL 通		超纯气体应用	29
信型仪表的可靠性	6	氢气应用	29
输入	8	机械结构	30
测量变量	8	设计及外形尺寸	30
测量范围	8	外形尺寸	30
		重量	34
输出	10	接液部件材质	35
输出信号	10	非接液部件材质	36
报警信号	10	附件	37
负载	10	可操作性	38
阻尼时间	10	操作方式	38
防爆连接参数	10	现场操作	38
线性化功能	10	现场显示单元	39
使用 Deltabar 和差压传感器进行流量测量	10	远程操作	39
通信规范参数	11	系统集成	41
WirelessHART 通信	12	配套调试软件	41
		证书和认证	42
电源	13	CE 认证	42
接线端子分配	13	RCM-Tick 认证	42
仪表插头	13	防爆认证	42
供电电压	15	腐蚀测试	42
电气连接	15	EAC 符合性声明	42
等电势连接	15	饮用水认证	42
接线端子	15	溢出保护认证 (申请中)	42
电缆入口	15	功能安全性 SIL/ IEC 61508 一致性声明 (可选)	42
电缆规格	16	通过船级认证	43
过电压保护	16	无线电认证	43
		CRN 认证	43
性能参数	17	测试报告	43
响应时间	17	压力设备指令 2014/68/EU (PED)	43
参考操作条件	17	氧气应用场合	44
总体性能	17	去除水性油漆干扰物 (PWIS)	44
分辨率	19	中国 RoHS 认证	44
总体误差	19	RoHS 认证	44
长期稳定性	20	具有 Ethernet-APL 功能的 PROFINET 认证	44
响应时间 (T63 和 T90)	20	其他证书	44
预热时间 (符合 IEC62828-4 标准)	20	订购信息	45
		订购信息	45
安装	21	供货清单	45
安装方向	21	测量点 (位号)	45
传感器选择和布置	21	测试报告、声明和检验证书	45
特殊安装指南	23		
环境条件	25		
环境温度范围	25		
储存温度	25		
海拔高度	25		

附件	46
设备专用附件	46
设备浏览器	46
文档资料	47
标准文档资料	47
补充文档资料	47
应用文档	47
特殊文档	47
注册商标	47

文档信息

信息图标

安全图标

 **危险**

危险状况警示图标。疏忽会导致人员严重或致命伤害。

 **警告**

危险状况警示图标。疏忽可能导致人员严重或致命伤害。

 **小心**

危险状况警示图标。疏忽可能导致人员轻微或中等伤害。

 **注意**

操作和其他影响提示信息图标。不会导致人员伤害。

电气图标

接地端: 

接地端子，连接至接地系统。

特定信息图标

允许: 

允许的操作、过程或动作。

禁止: 

禁止的操作、过程或动作。

附加信息: 

参见文档: 

参考页面: 

操作步骤: [1](#), [2](#), [3](#)

执行结果: 



图中的图标

部件号: [1](#)、[2](#)、[3](#) ...

操作步骤: [1](#)、[2](#)、[3](#)

视图: [A](#)、[B](#)、[C](#) ...

设备上的图标

安全指南:  → 

遵守相关《操作手册》中的安全指南。

缩写含义说明

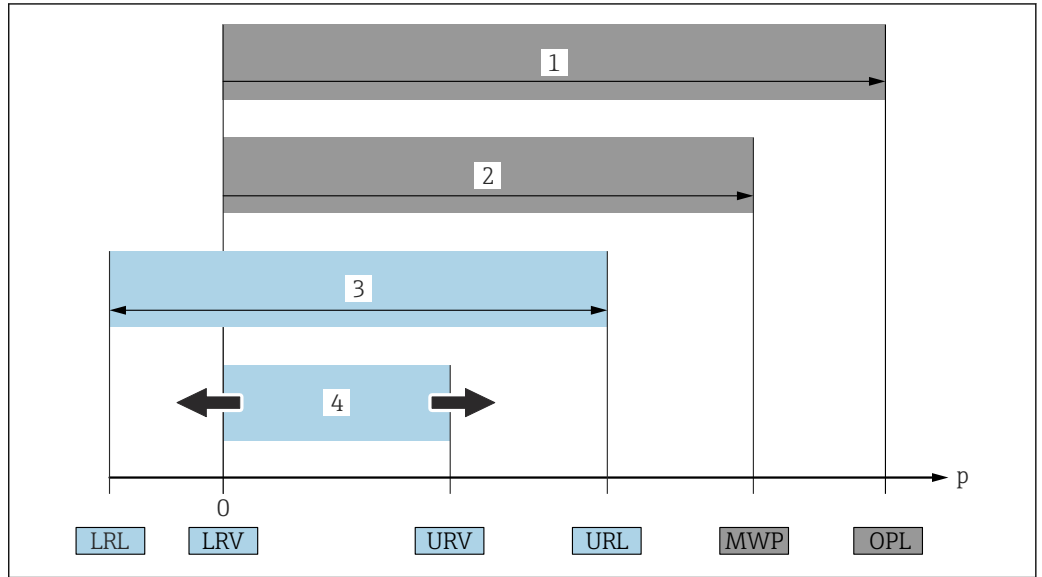

- 1 OPL: 仪表的过压限定值 (OPL, 即传感器过载限定值) 取决于承压能力最弱的部件; 因此除了测量单元之外, 还必须考虑过程连接的承压能力。注意温度-压力关系。
 - 2 测量单元的最大工作压力 (MWP) 取决于承压能力最弱的部件; 因此除了测量单元之外, 还必须考虑过程连接的承压能力。注意温度-压力关系。测量仪表可以持续承受 MWP。铭牌上标识有 MWP 值。
 - 3 最大测量范围对应 LRL 和 URL 之间的范围, 即最大标定量程/最大调节量程。
 - 4 标定量程/调节量程对应 LRV 和 URV 之间的范围。出厂设置为 0...URL。其他标定量程可以作为用户自定义量程订购。
- p 压力
 LRL 量程下限
 URL 量程上限
 LRV 量程下限
 URV 量程上限
 TD 量程比。具体实例参见以下章节。

量程比计算

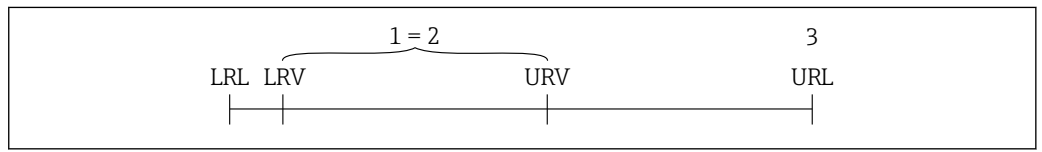

- 1 标定量程/调节量程
- 2 基于零点设定的量程
- 3 量程上限

实例:

- 测量单元: 16 bar (240 psi)
- 量程上限 (URL) : 16 bar (240 psi)
- 标定量程/调节量程: 0 ... 8 bar (0 ... 120 psi)
- 量程下限 (LRV) : 0 bar (0 psi)
- 量程上限 (URV) : 8 bar (120 psi)

$$TD = \frac{URL}{|URV - LRV|}$$

本例中, 量程比 (TD) 为 2:1。量程基于零点设定。

功能与系统设计

测量原理

差压测量单元，带金属膜片

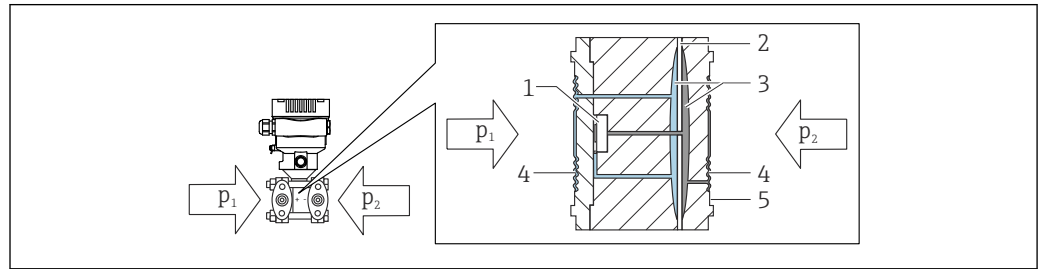

A0043083

- 1 测量部件
- 2 中间膜片
- 3 填充液
- 4 隔膜
- 5 密封圈
- p_1 压力 1
- p_2 压力 2

在过程压力作用下，两侧的隔膜发生形变。填充液将压力传递给电阻桥所在的测量部件一侧（半导体技术）。测量与差压变化相关的桥路输出电压，并进行后续计算处理。

测量系统

流量测量

使用 Deltabar 和差压传感器进行流量测量：

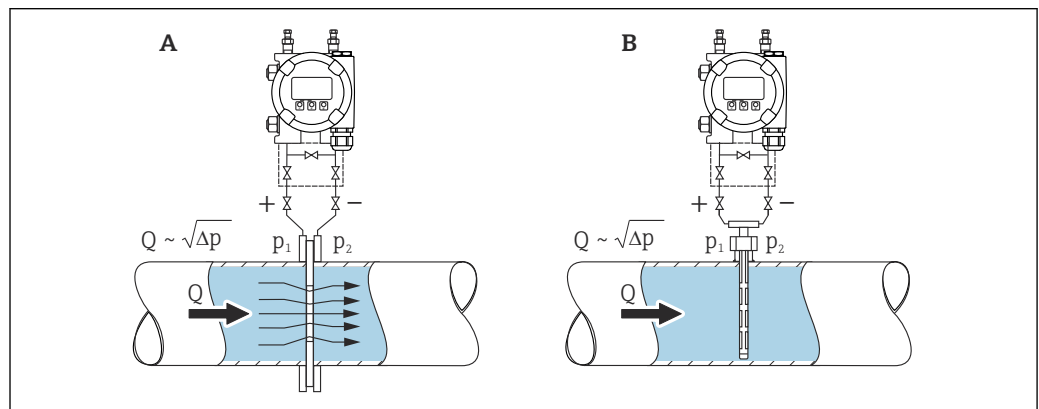

A0038340

- A 孔板
- B 毕托管
- Q 流量
- Δp 差压, $\Delta p = p_1 - p_2$

优点：

- 设置专用单位
- 可以在小流量切除参数中设置量程下限的强制归零。

通信和数据处理

- 4...20 mA HART 通信
- Bluetooth 蓝牙（选配）
- 具有 Ethernet-APL 功能的 PROFINET: 10BASE-T1L 通信协议

HART、Bluetooth 蓝牙、PROFINET + Ethernet-APL 通信型仪表的可靠性

IT 安全

Endress+Hauser 只对按照《操作手册》进行安装和使用的仪表提供质保。仪表自带安装保护功能，防止意外更改设置。IT 安全措施为仪表及仪表传输数据提供额外安全保护，必须操作人员亲自遵照安全标准操作。

设备的 IT 安全

设备提供特定安全功能，帮助操作员采取保护措施。上述功能由用户自行设置，正确设置后能够实现更高操作安全性。在后续章节中详细介绍了大多数重要功能：

- 通过硬件写保护开关实现写保护功能
- 更改用户角色的访问密码（通过蓝牙、FieldCare、DeviceCare、资产管理工具（例如 AMS、PDM 及网页服务器）操作）

功能/接口	出厂设置	建议
访问密码 (同样适用网页服务器登陆或 FieldCare 连接)	禁用 (0000)	在调试过程中设置用户自定义访问密码
网页服务器	启用	基于风险评估结果进行相应设置
服务接口 (CDI)	启用	基于风险评估结果进行相应设置
通过硬件写保护开关实现写保护功能	禁用	基于风险评估结果进行相应设置

访问密码

允许分别设置设备参数访问密码。

通过现场显示单元、网页浏览器或调试软件（例如 FieldCare、DeviceCare）实现设备参数写保护功能。通过用户自定义访问密码可以设置具体访问权限。

用户自定义访问密码

输入可编辑的用户自定义访问密码，通过现场显示单元、网页浏览器或调试软件（例如 FieldCare、DeviceCare）实现设备参数写保护功能。

常规密码使用说明

- 在调试过程中更改仪表的出厂访问密码
- 遵循安全密码设置通用准则设置和管理仪表访问密码
- 用户负责管理仪表访问密码并谨慎使用密码

通过网页服务器访问

由于内置网页服务器，可以通过网页浏览器和 PROFINET + Ethernet-APL 通信操作和设置设备。除了显示测量值外，还显示设备状态信息，用户可以监测设备状态。此外还可以管理设备参数和设置网络参数。

建立 PROFINET + Ethernet-APL 连接需要联网。

支持的功能

操作设备（例如笔记本电脑）与测量设备间的数据交换：

- 输出参数设置 (PDF 文件，生成测量点配置文件)
- 输出心跳自校验日志 (PDF 文件，需要同时订购“心跳自校验”应用软件包)
- 下载驱动程序 (GSDML)，用于系统集成

出厂时设备的网页服务器已打开。如需要，可以在 **Web 服务器功能** 参数中关闭网页服务器（例如完成调试后）。

允许在登陆页面中隐藏设备和状态信息，防止未经授权的信息访问。

 详细信息参见《仪表功能描述》：
《仪表功能描述》

输入

测量变量 过程变量测量值

- 差压
- 表压

测量范围 取决于设备配置，最大工作压力（MWP）和过压限定值（OPL）与表中测定值存在偏差。

标准：PN 160 / 16 MPa / 2400 psi

传感器	最大量程		最小标定量程（工厂预设置） ^{1) 2)}
	量程下限 (LRL)	量程上限 (URL)	
[mbar (psi)]	[mbar (psi)]	[mbar (psi)]	[mbar (psi)]
30 (0.45)	-30 (-0.45)	+30 (+0.45)	0.3 (0.0045)
100 (1.5)	-100 (-1.5)	+100 (+1.5)	1 (0.015)
500 (7.5)	-500 (-7.5)	+500 (+7.5)	5 (0.075)
3000 (45)	-3000 (-45)	+3000 (+45)	30 (0.45)
16000 (240)	-16000 (-240)	+16000 (+240)	160 (2.4)
40000 (600)	-40000 (-600)	+40000 (+600)	400 (6)

1) 量程比 > 100:1: 特殊选型订购

2) 铂金型最大量程比: 5:1。

标准：PN 160 / 16 MPa / 2400 psi

传感器	最大工作压力 MWP	过压限定值 OPL		爆破压力 ^{1) 2)}
		[bar (psi)]	双侧	
[mbar (psi)]	[bar (psi)]	[bar (psi)]	[bar (psi)]	[bar (psi)]
30 (0.45)	100 (1500)	150 (2250)	150 (2250)	690 (10005)
100 (1.5)	160 (2400) ³⁾	160 (2400)	240 (3600)	690 (10005)
500 (7.5)	160 (2400) ³⁾	160 (2400)	240 (3600)	690 (10005)
3000 (45)	160 (2400) ³⁾	160 (2400)	240 (3600)	690 (10005)
16000 (240)	160 (2400) ³⁾	160 (2400)	240 (3600)	690 (10005)
40000 (600)	160 (2400) ^{3) 4)}	正压侧: 160 (2400) 负压侧: 100 (1500)	240 (3600)	690 (10005)

1) 适用于 FKM、PTFE、FFKM、EPDM 材质的密封圈，以及两侧施加压力。

2) 如果选配侧面排气排液阀 (sv) 和 PTFE 密封圈，爆破压力为 600 bar (8700 psi)

3) CRN 认证型仪表的 MWP 值 (使用铜密封圈: 124 bar (1798.5 psi))

4) 仅在负压侧加压，MWP 为 100 bar (1500 psi)。

标准：PN 250 / 25 MPa / 3626 psi

传感器	最大量程		最小标定量程（工厂预设置） ^{1) 2)}
	量程下限 (LRL)	量程上限 (URL)	
[mbar (psi)]	[mbar (psi)]	[mbar (psi)]	[mbar (psi)]
100 (1.5)	-100 (-1.5)	+100 (+1.5)	1 (0.015)
500 (7.5)	-500 (-7.5)	+500 (+7.5)	5 (0.075)
3000 (45)	-3000 (-45)	+3000 (+45)	30 (0.45)

传感器	最大量程		最小标定量程 (工厂预设置) ^{1) 2)}
	量程下限 (LRL)	量程上限 (URL)	
[mbar (psi)]	[mbar (psi)]	[mbar (psi)]	[mbar (psi)]
16000 (240)	-16000 (-240)	+16000 (+240)	160 (2.4)
40000 (600)	-40000 (-600)	+40000 (+600)	400 (6)

- 1) 量程比 > 100:1: 特殊选型订购
- 2) 铂金型最大量程比: 5:1。

标准: PN 250 / 25 MPa / 3626 psi

传感器	最大工作压力 MWP ¹⁾	过压限定值 OPL		爆破压力 ^{2) 3) 4)}
		[bar (psi)]	双侧	
[mbar (psi)]	[bar (psi)]	[bar (psi)]	[bar (psi)]	[bar (psi)]
100 (1.5)	250 (3626) ⁵⁾	250 (3626)	375 (5625)	1320 (19140)
500 (7.5)	250 (3626) ⁵⁾	250 (3626)	375 (5625)	1320 (19140)
3000 (45)	250 (3626) ⁵⁾	250 (3626)	375 (5625)	1320 (19140)
16000 (240)	250 (3626) ⁵⁾	250 (3626)	375 (5625)	1320 (19140)
40000 (600)	250 (3626) ^{5) 6)}	正压侧: 250 (3626) 负压侧: 100 bar (1 500 psi)	375 (5625)	1320 (19140)

- 1) 必须在两侧施加最大工作压力 MWP。
- 2) 适用于 FKM、FFKM、EPDM 材质的密封圈，以及两侧施加压力。
- 3) 如果选配侧面排气排液阀 (sv)，爆破压力为 690 bar (10 005 psi)。
- 4) 对于过程密封材质 PTFE，爆破压力为 1 250 bar (18 125 psi)。
- 5) CRN 认证型仪表的 MWP 值 (带侧面排气排液阀: 179 bar (2 596.2 psi); 使用铜密封圈: 124 bar (1 798.5 psi))
- 6) 仅在负压侧加压，MWP 为 100 bar (1 500 psi)

最小静压力

- 在参考工作条件下，使用硅油填充液，最小静压力为 25 mbar (0.0375 psi)_{abs}
- 在 85 °C (185 °F) 静态温度下，使用硅油填充液：最小静压力不超过 250 mbar (4 psi)_{abs}

通信规范参数

HART

- 制造商 ID: 17 (0x11{hex})
- 设备类型 ID: 0x1131
- 设备修订版本号: 1
- HART 版本号: 7
- DD 文件修订版本号: 1
- 设备描述文件 (DTM、DD) 信息和文件登陆以下网址查询:
 - www.endress.com
 - www.fieldcommgroup.org
- HART 负载: 最小 250 Ω

HART 设备参数 (出厂预设)

出厂时, 设备参数的测量值分配如下:

设备参数	测量值
PV 值 ¹⁾	压力 ²⁾
SV 值	传感器温度
TV 值	电子模块温度
QV 值	传感器压力 ³⁾

- 1) PV 值始终分配给电流输出。
- 2) 压力为进行阻尼时间处理和位置调整后的计算信号。
- 3) 传感器压力为进行阻尼时间处理和位置调整前的原始测量单元信号。

HART 设备参数选择

- 压力 选项 (在调零和加入阻尼时间之后)
- 规模变量
- 传感器温度
- 传感器压力
Sensor Pressure is the raw signal from sensor before damping and position adjustment.
- 电子模块温度
- 量程百分比
- 回路电流
The loop current is the output current set by the applied pressure.

支持功能

- 突发模式
- 其他变送器状态
- 设备锁定

具有 Ethernet-APL 功能的 PROFINET

通信协议	“外围分布设备和分布式自动化系统的应用层协议” (2.4 版)
通信类型	以太网高级物理层 10BASE-T1L
一致性类别	B
网络负载等级	II
波特率	自动 10 Mbit/s, 带全双工检测
循环时间	> 32 ms
极性	TxD 和 RxD 参数对的自动极性校正
媒体冗余协议 (MRP)	是
系统冗余支持	S2 系统冗余 (2 个 AR, 1 个 NAP)
设备说明	应用接口标识 0xB310 通用设备
制造商 ID	0x11

设备类型 ID	A231
设备描述文件 (GSD、FDI、DTM、DD)	<p>详细信息和文件登陆以下网址查询:</p> <ul style="list-style-type: none"> ▪ www.endress.com ▪ 设备的产品主页: 文档/软件→设备驱动程序 ▪ www.profibus.org
支持连接	<ul style="list-style-type: none"> ▪ 2 x AR (IO 控制器 AR) ▪ 1 x AR (允许连接 IO 监管设备 AR) ▪ 1 x 输入 CR (通信关系) ▪ 1 x 输出 CR (通信关系) ▪ 1 x 报警 CR (通信关系)
设备设置选项	<ul style="list-style-type: none"> ▪ 制造商软件 (FieldCare、DeviceCare) ▪ 网页浏览器 ▪ 设备数据库文件 (GSD), 可以通过测量设备内置网页服务器查看 ▪ DIP 开关, 设置服务 IP 地址
设备名称设置	<ul style="list-style-type: none"> ▪ DCP 协议 ▪ 过程设备管理器 (PDM) ▪ 内置网页服务器
支持功能	<ul style="list-style-type: none"> ▪ 标识和维护 通过下列方式简单设备识别: <ul style="list-style-type: none"> ▪ 控制系统 ▪ 铭牌 ▪ 测量值状态 过程变量与测量值状态通信 ▪ 闪烁功能, 通过现场显示简单设备识别和分配 ▪ 通过调试软件 (例如 FieldCare、DeviceCare、SIMATIC PDM) 操作设备
系统集成	<p>系统集成信息参见《操作手册》</p> <ul style="list-style-type: none"> ▪ 循环数据传输 ▪ 模块概述和模块说明 ▪ 状态编码 ▪ 启动设置 ▪ 出厂设置

WirelessHART 通信

- 最小启动电压: 10.5 V
- 启动电流: 3.6 mA
- 启动时间: <5 s
- 最小工作电压: 10.5 V
- Multidrop 电流: 4 mA

电源

接线端子分配

单腔室外壳

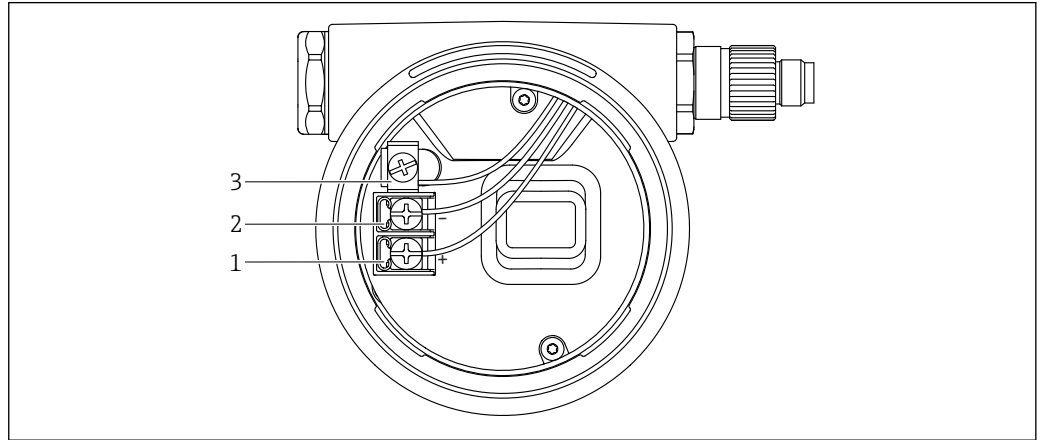

A0042594

☑ 1 接线腔内的接线端子和接地端子

- 1 “+”接线端
- 2 “-”接线端
- 3 内部接地端

仪表插头

i 带插头的仪表型号无需打开外壳即可接线。
使用随箱包装中的密封圈，防止水汽进入仪表内部。

带霍斯曼插头的仪表

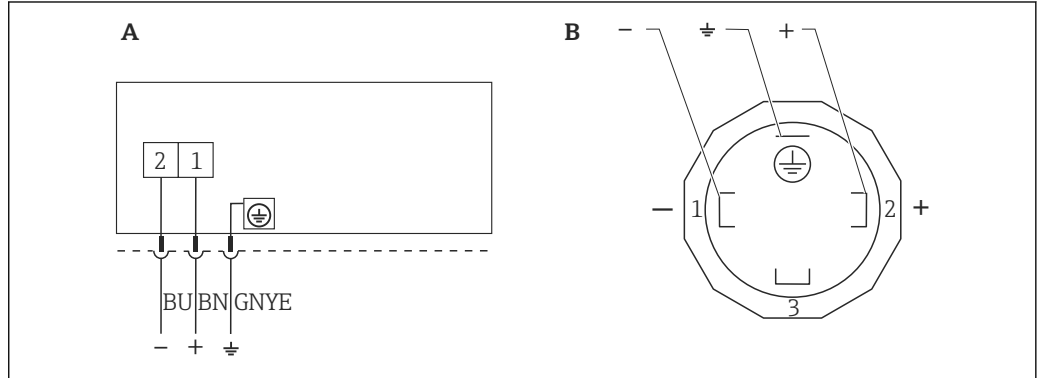

A0023097

☑ 2 BN = 棕色, BU = 蓝色, GNYE = 绿/黄相间

- A 带霍斯曼插头的仪表的电气连接
- B 仪表上的连接插头

材质: PA 6.6

带 M12 插头的仪表

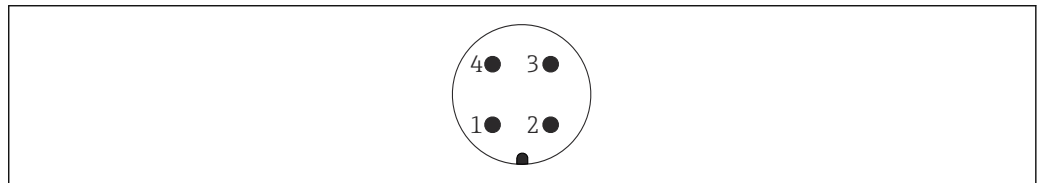

A0011175

☑ 3 仪表上的连接插头

针脚号	HART
1	信号+
2	未分配
3	信号-
4	接地

针脚号	具有 Ethernet-APL 功能的 PROFINET
1	APL 信号-
2	APL 信号+
3	屏蔽线
4	未分配

对于带 M12 插头的仪表，Endress-Hauser 提供下列附件：

M12x1 插头，直型

- 材质：
外壳：PBT；锁紧螺母：镀镍压铸锌；密封圈：NBR
- 防护等级（全密封）：IP67
- 订货号：52006263

M 12x1 插头，弯型（不适用于具有 Ethernet-APL 功能的 PROFINET）

- 材质：
外壳：PBT；锁紧螺母：镀镍压铸锌；密封圈：NBR
- 防护等级（全密封）：IP67
- 订货号：71114212

4x0.34 mm² (20 AWG) 电缆，带 M12 插头，弯型，螺纹插头，长度为 5 m (16 ft)

- 材质：外壳：TPU；锁紧螺母：镀镍压铸锌；电缆：PVC
- 防护等级（全密封）：IP67/68
- 订货号：52010285
- 电缆颜色
 - 1 = BN = 棕色
 - 2 = WT = 白色
 - 3 = BU = 蓝色
 - 4 = BK = 黑色

带 Harting Han7D 插头的仪表

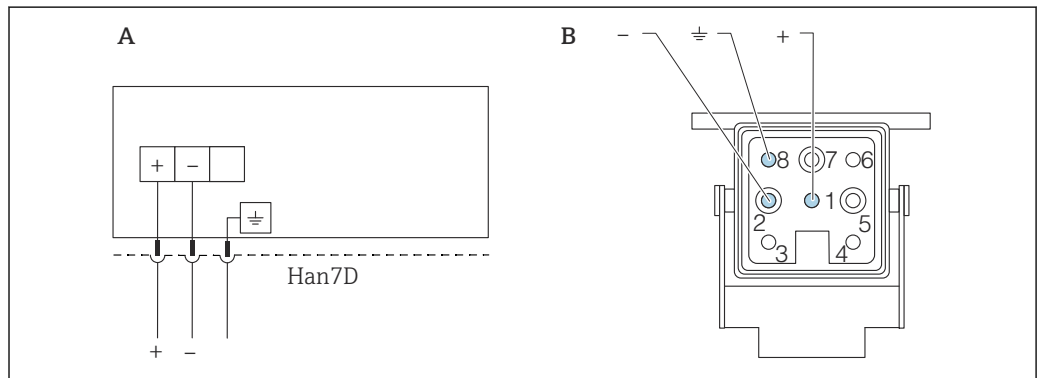

A 带 Harting Han7D 插头的仪表的电气连接

B 仪表上的连接插头

- 棕色
- ⊕ 黄/绿相间
- + 蓝色

材质：镀镍黄铜（CuZn），插座和插头采用镀金触点

供电电压

- 模拟量/HART: Ex d、Ex e 防爆场合、非防爆场合: 供电电压: 10.5 ... 35 V_{DC}
- 模拟量/HART: Ex i 防爆场合: 供电电压: 10.5 ... 30 V_{DC}
- HART: 标称电流: 4...20 mA HART
- 具有 Ethernet-APL 功能的 PROFINET: APL A 类电源 (9.6 ... 15 V_{DC} 540 mW)

i 模拟量/HART: 必须对供电单元进行测试, 确保满足安全要求 (例如 PELV、SELV、2 类电源) 且必须符合相关的协议规范。4...20 mA 的要求与 HART 相同。

i 具有 Ethernet-APL 功能的 PROFINET: 必须对 APL 现场交换机进行测试, 确保满足安全要求 (例如 PELV、SELV、2 类电源) 且必须符合相关的协议规范。

按照 IEC/EN 61010 标准安装合适断路器保护器。

电气连接

接线示例

具有 Ethernet-APL 功能的 PROFINET

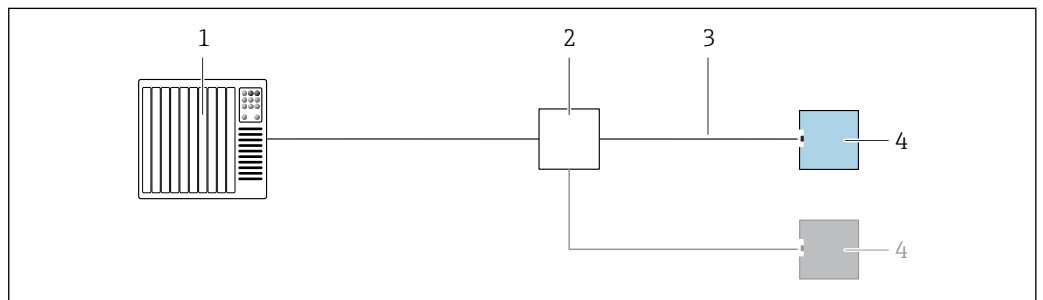

4 接线示例: 具有 Ethernet-APL 功能的 PROFINET

- 1 自动化系统
- 2 APL 现场交换机
- 3 注意电缆规格
- 4 变送器

等电势连接

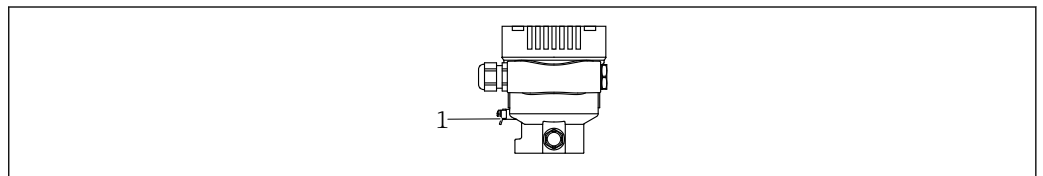

- 1 接地端, 连接等电势线

i 如需要, 仪表接线前将等电势线连接至变送器的外部接地端。

i 为实现最佳电磁兼容性:

- 等电势线尽可能短
- 导线横截面积不得小于 2.5 mm² (14 AWG)

接线端子

- 电源接线端和内部接地端: 0.5 ... 2.5 mm² (20 ... 14 AWG)
- 外部接地端: 0.5 ... 4 mm² (20 ... 12 AWG)

电缆入口

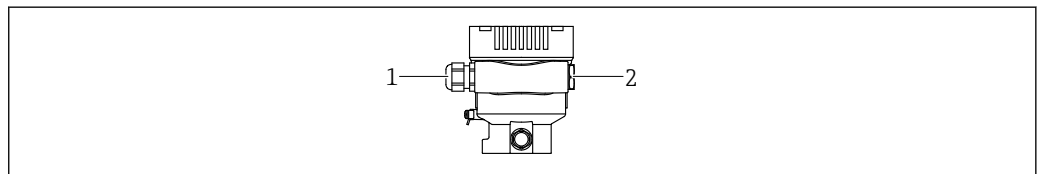

- 1 电缆入口
- 2 堵头

电缆入口类型与仪表型号相关。



连接电缆必须向下铺设，确保水汽不会进入接线腔。

如需要，建立排水回路或使用防护罩。

电缆规格

- 电缆外径取决于所使用的电缆入口
- 电缆外径
 - 塑料缆塞: Ø5 ... 10 mm (0.2 ... 0.38 in)
 - 镀镍黄铜缆塞: Ø7 ... 10.5 mm (0.28 ... 0.41 in)
 - 不锈钢缆塞: Ø7 ... 12 mm (0.28 ... 0.47 in)

具有 Ethernet-APL 功能的 PROFINET

APL 层参考电缆类型是 Fieldbus 电缆类型 A、MAU 类型 1 和 3 (IEC 61158-2 中对此进行了规定)。该电缆符合 IEC TS 60079-47 标准对于本安型应用的要求，也可用于非本安型应用。

电缆类型	A
电缆电容	45 ... 200 nF/km
回路电阻	15 ... 150 Ω/km
电缆电感	0.4 ... 1 mH/km

Ethernet-APL 工程指导准则 (<https://www.ethernet-apl.org>) 中提供更多详情。

过电压保护

不带选配过电压保护单元的仪表

Endress+Hauser 设备符合 IEC / DIN EN 61326-1 (表 2: 工业环境) 产品标准的要求。

执行 IEC / DIN EN 61326-1 标准规定的瞬态过电压测试，根据端口类型 (直流电、输入/输出端口) 施加不同的测试电压 (IEC / DIN EN 61000-4-5 浪涌抗扰度测试)：

直流电端口和输入/输出端口的测试电压为 1000 V 线对地

过电压保护等级

II 级过电压防护

性能参数

响应时间

- HART: 非循环模式: 最小值为 330 ms, 典型值为 590 ms (取决于命令号和前导序数)
- HART: 循环模式 (突发): 最小值为 160 ms, 典型值为 350 ms (取决于命令号和前导序数)
- 具有 Ethernet-APL 功能的 PROFINET: 循环模式: 最小值为 32 ms

参考操作条件

- 符合 IEC 62828-2 标准
- 环境温度 T_A 恒定; 适用温度范围: +22 ... +28 °C (+72 ... +82 °F)
- 湿度 φ 恒定; 适用湿度范围: 5...80 % rF \pm 5 %
- 环境压力 p_A 恒定, 适用压力范围: 860 ... 1060 mbar (12.47 ... 15.37 psi)
- 传感器安装位置: 水平方向偏差 $\pm 1^\circ$
- 在 LOW SENSOR TRIM 和 HIGH SENSOR TRIM 参数中, 分别输入传感器量程下限值和上限值
- 膜片材质: AISI 316L (1.4435)、Alloy C276 合金
- 供电电压: 24 V DC \pm 3 V DC
- HART 负载: 250 Ω
- 量程比: TD = URL/|URV - LRV|
- 量程基于零点设定

总体性能

性能参数即设备的测量精度。影响测量精度的因素可以分为以下两类:

- 设备的总体性能
- 安装条件

所有性能参数均符合 $\geq \pm 3$ sigma 要求。

设备的总体性能包括参考测量精度和环境温度产生的测量误差, 计算公式如下:

$$\text{总体性能} = \pm \sqrt{(E1)^2 + (E2)^2 + (E3)^2}$$

E1 = 参考测量精度

E2 = 环境温度变化产生的测量误差

E3 = 静压力对测量误差的影响

计算 E2:

环境温度每变化 ± 28 °C (50 °F) 产生的测量误差

(对应温度范围: -3 ... +53 °C (+27 ... +127 °F))

$$E2 = E2_M + E2_E$$

E2_M = 主要温度误差

E2_E = 电子部件误差

- 数值仅适用于采用 316L (1.4435) 膜片的仪表
- 以上均为标定量程下的数值。

参考测量精度[E1]

参考测量精度包括采用极限点法测定的非线性度、压力回差和非重复性，符合 IEC62828-1 / IEC 61298-2 标准。列举的参考测量精度适用于量程比 TD 不超过 100:1 的标准型仪表，和量程比 TD 不超过 10:1 的铂金型仪表。

测量单元	标准型	铂金型
30 mbar (0.45 psi)	TD 1:1...3:1 = $\pm 0.1\%$ TD > 3:1 = $\pm(0.03\% \cdot TD + 0.01\%)$	-
100 mbar (1.5 psi)	TD 1:1...5:1 = $\pm 0.075\%$ TD > 5:1 = $\pm(0.014\% \cdot TD + 0.005\%)$	TD 1:1...5:1 = $\pm 0.055\%$ TD > 5:1...10:1 = $\pm(0.01\% \cdot TD + 0.005\%)$
500 mbar (7.5 psi) 3 bar (45 psi) 16 bar (240 psi) 40 bar (600 psi)	TD 1:1...15:1 = $\pm 0.075\%$ TD > 15:1 = $\pm(0.004\% \cdot TD + 0.015\%)$	TD 1:1...10:1 = $\pm 0.055\%$

温度变化产生的测量误差[E2]**E2_M: 主要温度误差**

相比于参考环境温度[IEC 62828-1]，环境温度引起的测量误差[IEC62828-1 / IEC61298-3]定义为最低或最高环境或过程温度条件下的最大误差值。

30 mbar (0.45 psi)量程档

- 标准型: $\pm(0.31\% \cdot TD + 0.5\%)$
- 铂金型: -

100 mbar (1.5 psi)量程档

- 标准型: $\pm(0.18\% \cdot TD + 0.02\%)$
- 铂金型: $\pm(0.18\% \cdot TD + 0.02\%)$

500 mbar (7.5 psi)和 3 bar (45 psi)量程档

- 标准型: $\pm(0.08\% \cdot TD + 0.05\%)$
- 铂金型: $\pm(0.08\% \cdot TD + 0.05\%)$

16 bar (240 psi)量程档

- 标准型: $\pm(0.1\% \cdot TD + 0.1\%)$
- 铂金型: $\pm(0.1\% \cdot TD + 0.1\%)$

40 bar (600 psi)量程档

- 标准型: $\pm(0.08\% \cdot TD + 0.05\%)$
- 铂金型: $\pm(0.08\% \cdot TD + 0.05\%)$

E2_E: 电子部件误差

- 4...20 mA: 0.05 %
- 数字量输出 (HART) : 0 %
- 数字量输出 (PROFINET) : 0 %

E3_M: 主要静压力误差

静压影响为过程静压力变化对输出的影响 (在不同静压下与大气压输出的差值[IEC 62828-2 / IEC 61298-3]，包含零点与满量程的影响)。

30 mbar (0.45 psi)量程档

- 标准型
 - 对零点的影响: $\pm 0.07\% \cdot TD / 70 \text{ bar (1050 psi)}$
 - 对量程的影响: $\pm 0.07\% / 70 \text{ bar (1050 psi)}$
- 铂金型: -

100 mbar (1.5 psi)量程档

- 标准型
 - 对零点的影响: $\pm 0.15\% \cdot TD / 70 \text{ bar (1050 psi)}$
 - 对量程的影响: $\pm 0.15\% / 70 \text{ bar (1050 psi)}$
- 铂金型
 - 对零点的影响: $\pm 0.15\% \cdot TD / 70 \text{ bar (1015 psi)}$
 - 对量程的影响: $\pm 0.14\% / 70 \text{ bar (1050 psi)}$

500 mbar (7.5 psi)、3 bar (45 psi)、16 bar (240 psi)和 40 bar (600 psi)量程档

- 标准型
 - 对零点的影响: $\pm 0.075 \% \cdot TD / 70 \text{ bar (1015 psi)}$
 - 对量程的影响: $\pm 0.14 \% / 70 \text{ bar (1050 psi)}$
- 铂金型
 - 对零点的影响: $\pm 0.075 \% \cdot TD / 70 \text{ bar (1050 psi)}$
 - 对满量程的影响: $\pm 0.14 \% / 70 \text{ bar (1015 psi)}$

通过 Endress+Hauser Applicator 仪表选型软件计算整体性能

详细测量误差（例如用于其他温度范围的仪表）均可进入 Applicator 仪表选型软件的“[Sizing Pressure Performance](#)”计算。



A0038927

分辨率

电流输出: $<1 \mu\text{A}$

总体误差

仪表的总体误差包括总体性能和长期稳定性影响，计算公式如下：

总体误差 = 总体性能 + 长期稳定性

使用 Endress+Hauser Applicator 仪表选型软件计算总体误差

可使用 Applicator 仪表选型软件的“[Sizing Pressure Performance](#)”模块计算具体误差（例如其他温度范围内的误差）。



A0038927

长期稳定性

以下参数均基于测量范围上限 (URL) 。

30 mbar (0.45 psi) 测量单元

- 1 年: $\pm 0.25\%$
- 5 年: $\pm 1.25\%$
- 10 年: $\pm 1.50\%$

100 mbar (1.5 psi) 测量单元

- 1 年: $\pm 0.18\%$
- 5 年: $\pm 0.35\%$
- 10 年: $\pm 0.50\%$

500 mbar (7.5 psi)、3 bar (45 psi)、16 bar (240 psi)和 40 bar (600 psi)测量单元

- 1 年: $\pm 0.05\%$
- 5 年: $\pm 0.13\%$
- 10 年: $\pm 0.23\%$

响应时间 (T63 和 T90)**迟滞时间和时间常数**

迟滞时间和时间常数示意图, 符合 IEC62828-1 标准:

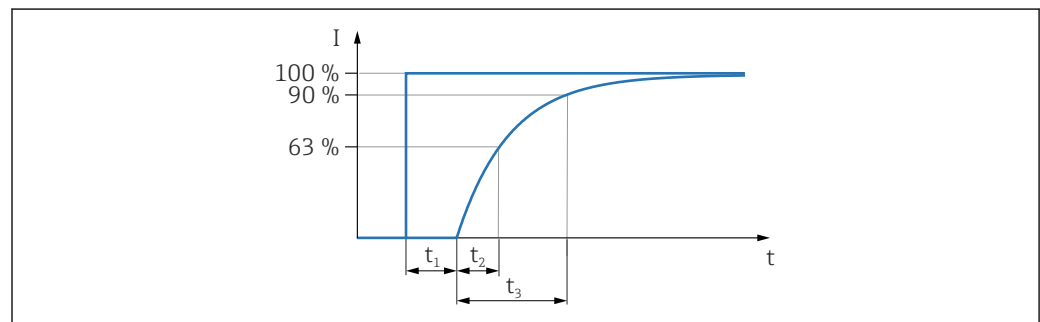

A0019786

阶跃响应时间 = 迟滞时间 (t_1) + 时间常数 T90 (t_3) (符合 IEC62828-1 标准)

动态响应: 电流输出 (HART 电子部件)

30 mbar (0.45 psi)传感器:

- 迟滞时间 (t_1) : 最大值为 50 ms
- 时间常数 T63 (t_2) : 最大值为 450 ms
- 时间常数 T90 (t_3) : 最大值为 1100 ms

100 mbar (1.5 psi)传感器:

- 迟滞时间 (t_1) : 最大值为 50 ms
- 时间常数 T63 (t_2) : 最大值为 120 ms
- 时间常数 T90 (t_3) : 最大值为 200 ms

所有其他传感器:

- 迟滞时间 (t_1) : 最大值为 50 ms
- 时间常数 T63 (t_2) : 最大值为 85 ms
- 时间常数 T90 (t_3) : 最大值为 200 ms

预热时间 (符合 IEC62828-4 标准)

不超过 5 秒

安装

安装方向

安装方向取决于管道的连接方式。

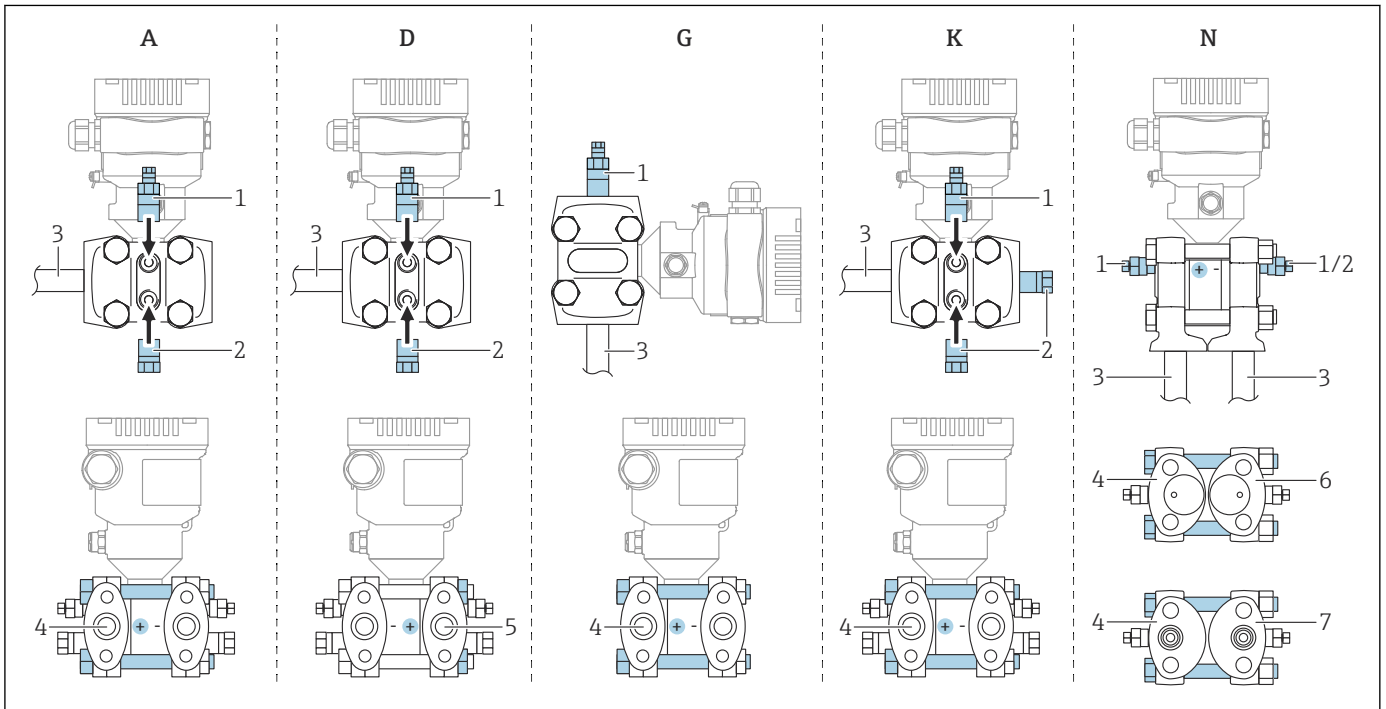

A003868B

图 5 选型代号: A、D、G、K、N

- A 水平管道，高压侧位于左侧（螺钉头侧），带侧面排气排液阀。水平管道一侧螺纹和侧螺纹。
 D 水平管道，高压侧位于右侧（螺母侧），带侧面排气排液阀，水平管道一侧螺纹和侧螺纹。
 G 垂直管道，高压侧位于左侧或右侧（螺钉头侧），带排气排液阀，垂直管道两侧螺纹。
 K 通用法兰，高压侧位于左侧或右侧（螺钉头侧），带排气排液阀，通用安装两侧螺纹和侧螺纹。
 N 底部过程连接，高压侧位于左侧（螺钉头侧），带排气排液阀，现有阀组上安装时的两侧螺纹和侧螺纹。
- 1 排气排液阀
 2 密封堵头
 3 管道
 4 高压侧 (HP) (螺钉头侧)
 5 高压侧 (HP) (螺母侧)
 6 共面法兰 (仰视图)
 7 IEC 立管 (仰视图)

传感器选择和布置

流量测量

气体流量测量

仪表安装在测量点上方，确保冷凝水排至过程管道中。

蒸汽流量测量

- 仪表安装在测量点下方
- 疏水阀均安装在与取压点等高的位置，并且与仪表保持等距
- 调试前充注管道，直至达到疏水阀的高度

液体流量测量

- 仪表安装在测量点下方，确保管道中始终充注有液体，且气泡可以回流至过程管道中
- 测量含固介质时（例如脏污液体），安装分离器和排放阀有助于去除固体沉积物

液位测量

敞开式罐体中的液位测量

- 仪表安装在测量点下方，确保管道中始终充注有液体
- 低压侧作为大气压参考端
- 测量含固介质时（例如脏污液体），安装分离器和排放阀有助于去除固体沉积物

密闭式罐体中的液位测量

- 仪表安装在测量点下方，确保管道中始终充注有液体
- 低压侧连接点始终高于最高液位
- 测量含固介质时（例如脏污液体），安装分离器和排放阀有助于去除固体沉积物

含蒸汽的密封式罐体中的液位测量

- 仪表安装在测量点下方，确保管道中始终充注有液体
- 低压侧连接点始终高于最高液位
- 疏水阀确保低压侧压力恒定
- 测量含固介质时（例如脏污液体），安装分离器和排放阀有助于去除固体沉积物

压力测量

使用 160 bar (2 400 psi) 和 250 bar (3 750 psi) 量程档进行压力测量

仪表安装在测量点上方，确保冷凝水排至过程管道中

差压测量

气体和蒸汽的差压测量

仪表安装在测量点上方，确保冷凝水排至过程管道中。

液体的差压测量

仪表安装在测量点下方，确保管道中始终充注有液体，且气泡可以回流至过程管道中

分离型外壳的安装架

分离型外壳通过安装架安装在墙壁或管道上（适用管径 1 ¼"...2"）。

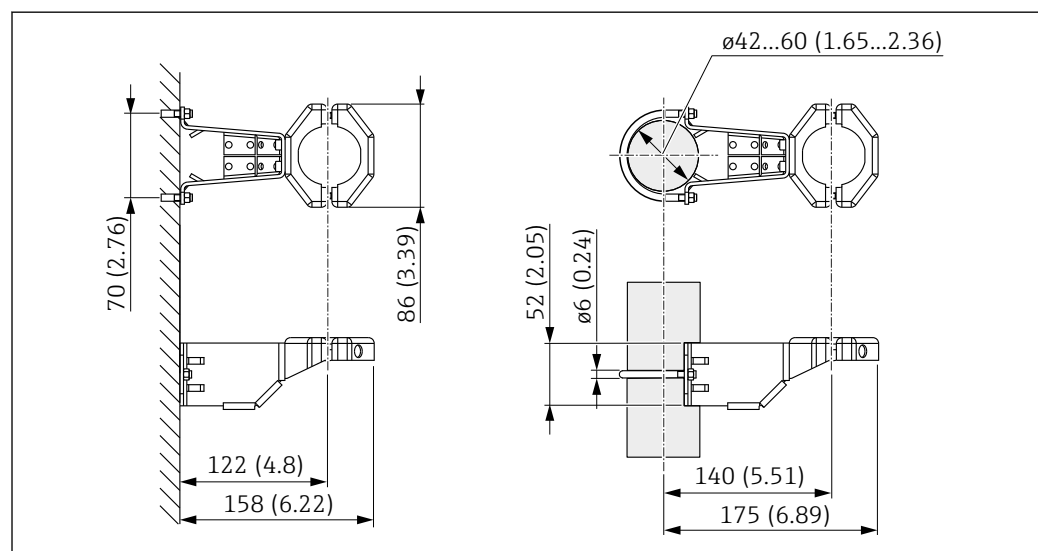

A0028493

测量单位 mm (in)

订购信息:

可以作为附件单独订购，订货号：71102216

 如果分离型外壳随仪表一同订购，随箱包装中提供安装架。

墙装和管装

Endress+Hauser 提供仪表的管装架和墙装架:

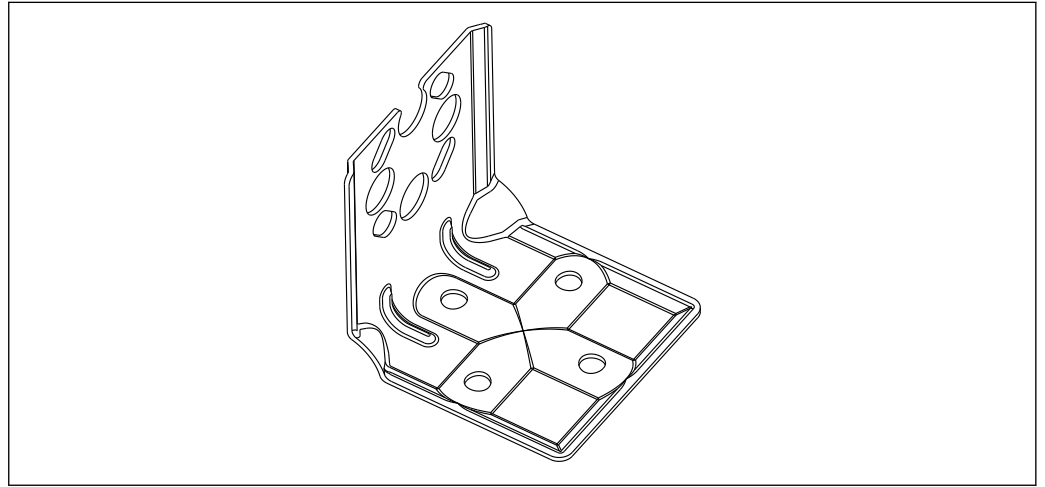

A0031326

- 使用阀组时需要考虑尺寸参数
- 墙装架和管装架（包含管装安装架和两个螺母）
- 仪表固定螺丝的材质取决于订购选项



技术参数（例如材质、外形尺寸或订货号）参见《特殊文档》SD01553P。

特殊安装指南

阀组的墙装架和管装架（选配）

仪表安装在截止装置上时（例如阀组或截止阀），使用随箱包装中的专用安装架，以便拆卸仪表。

技术参数参见《特殊文档》SD01553P。

分离型传感器（含分离型外壳）

仪表外壳（包括电子插件）与测量点分开安装。

这样仪表可以在下列工况下实现可靠测量:

- 在特别困难的测量条件下（测量点安装空间狭小或操作困难）
- 测量点在强振动工况下工作时

电缆类型:

- PE 电缆: 2 m (6.6 ft)、5 m (16 ft)和 10 m (33 ft)长度
- FEP 电缆: 5 m (16 ft)长度

传感器出厂前已预安装过程连接和电缆。仪表外壳（包括电子插件）与安装架分开包装。电缆两端均配备插座，用于连接仪表外壳（包括电子插件）和传感器。

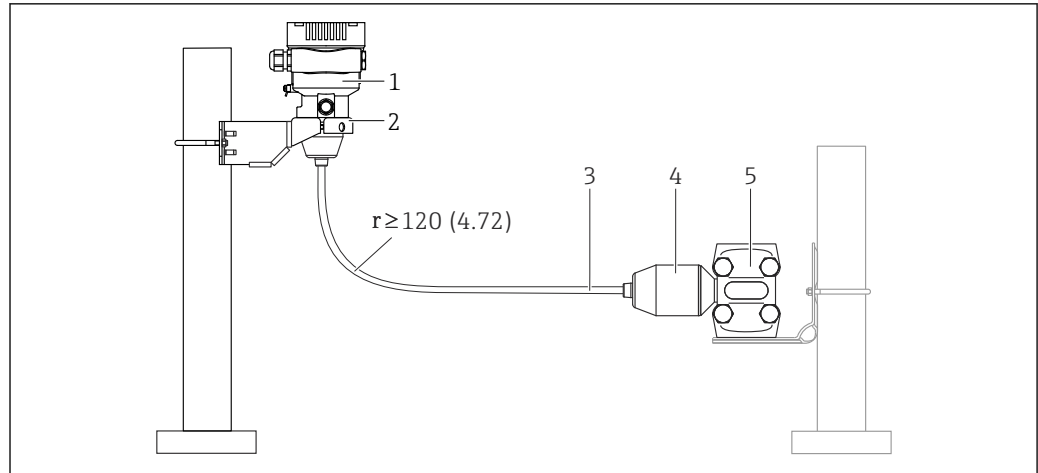

A0043597

- 1 分离式传感器（含电子插件）
- 2 随箱包装中的安装架，适用墙装或管装
- 3 电缆，两端均配备插座
- 4 过程转接头
- 5 过程连接和传感器

订购信息：

- 可通过 **Configurator** 产品选型软件订购分体式传感器（包括电子插件）和安装架
- 安装架可以作为附件单独订购，订货号：71102216

电缆技术参数：

- 最小弯曲半径：120 mm (4.72 in)
- 电缆拔出力：最大 450 N (101.16 lbf)
- 抗 UV 紫外线

在防爆危险区中使用：

- 安装在本安防爆场合中（Ex ia/IS）
- FM/CSA IS：仅允许安装在 Div. 1 防爆场合中

降低安装高度

相比于标准型仪表，此类仪表的过程连接的安装高度会降低。

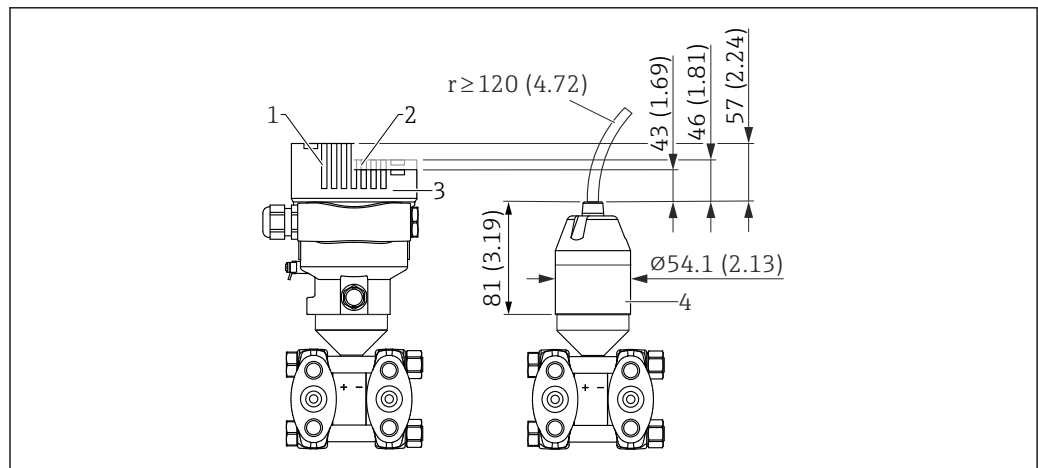

A0047096

- 1 带显示单元的仪表，盖板带玻璃视窗（适用 Ex d/XP 和粉尘防爆仪表）
- 2 带显示单元的仪表，盖板带塑料视窗
- 3 不带显示单元的仪表，盖板不带视窗
- 4 过程转接头

环境条件

环境温度范围

以下列举的参数适用于过程温度不超过+85 °C (+185 °F)的数值。在更高过程温度下，允许环境温度范围会受到限制。

- 无段码显示屏和图形显示屏：
标准：-40 ... +85 °C (-40 ... +185 °F)
- 带段码显示屏或图形显示屏：-40 ... +85 °C (-40 ... +185 °F)，显示单元可能无法正常工作，例如显示速度和显示对比度受影响。在-20 ... +60 °C (-4 ... +140 °F)环境温度范围内，显示单元正常工作。
段码显示屏：最高-50 ... +85 °C (-58 ... +185 °F)，使用寿命缩短，性能降低
- 带分离型外壳：-20 ... +60 °C (-4 ... +140 °F)

环境温度 T_a ，取决于过程温度 T_p

环境温度低于-40 °C (-40 °F)时，过程连接必须安装保温层。

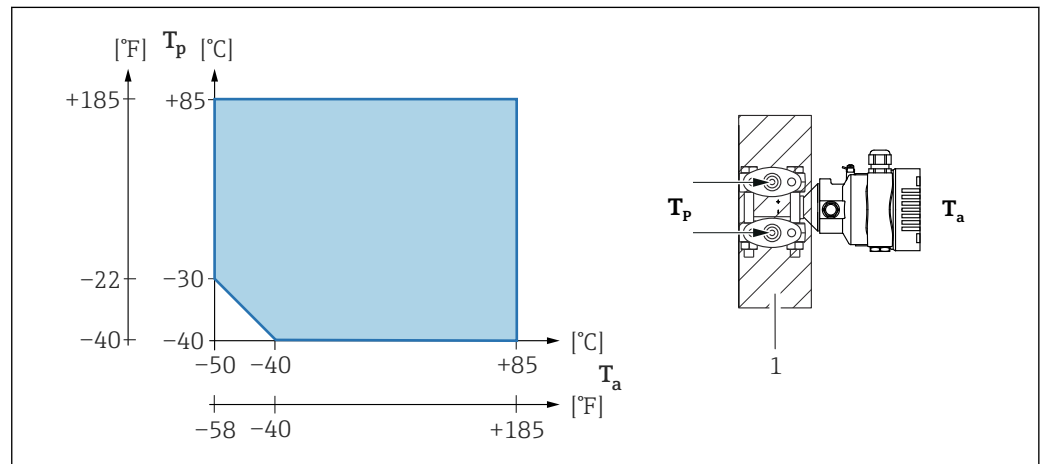

1 保温材料

防爆危险区

- 在防爆危险区中使用的仪表时，参见《安全指南》和《安装或控制图示》
- 在环境温度范围内，防爆仪表（例如 ATEX/ IEC Ex 等认证）可以在爆炸性环境中工作。

储存温度

- 不带 LCD 液晶显示：
标准：-40 ... +90 °C (-40 ... +194 °F)
 - 带 LCD 液晶显示：-40 ... +85 °C (-40 ... +185 °F)
 - 带分离型外壳：-40 ... +60 °C (-40 ... +140 °F)
- 带 M12 插头，弯型：-25 ... +85 °C (-13 ... +185 °F)

海拔高度

不超过海平面之上 5000 m (16404 ft)

气候等级

Cl. 4K4H, 符合 DIN EN 60721-3-4 标准；大气温度：-20 ... +55 °C (-4 ... +131 °F)；相对湿度：4...100%。
允许冷凝。

工作环境

在强腐蚀性环境中工作

在订购选项“安装附件”中订购电化学阳极防腐保护。

防护等级

遵循 IEC 60529 和 NEMA 250-2014 标准测试。

外壳和过程连接

IP66/68 TYPE 4X/6P

IP68 TYPE 4/6P (测试条件：1.83 米水柱，持续 24 小时)

电缆入口

- M20 缆塞, 塑料, IP66/68 TYPE 4X/6P
- M20 缆塞, 镀镍黄铜, IP66/68 TYPE 4X/6P
- M20 缆塞, 316L, IP66/68 TYPE 4X/6P
- M20 螺纹接头, IP66/68 TYPE 4x/6P
- G1/2 螺纹接头, IP66/68 TYPE 4X/6P
如果选择 G1/2 螺纹接头, 仪表出厂时标配 M20 螺纹接头, 随箱包装中提供 G1/2 螺纹转接头及配套文档资料
- NPT1/2 螺纹接头, IP66/68 TYPE 4X/6P
- 运输防护堵头: IP22 TYPE 2
- HAN7D 直角插头, IP65 NEMA Type 4X
- M12 插头
外壳关闭且连接连接电缆: IP66/67 NEMA Type 4X
外壳打开或未连接连接电缆: IP20, NEMA Type 1

注意**M12 插头和 HAN7D 插头: 安装不当将无法保证 IP 防护等级!**

- ▶ 插入并拧紧连接电缆, 才能确保仪表的 IP 防护等级。
- ▶ 使用 IP67 NEMA Type 4X 防护等级的连接电缆, 才能确保仪表的 IP 防护等级。
- ▶ 安装堵头或连接电缆, 否则无法保证设计 IP 防护等级。

使用分离型外壳的仪表的过程连接和转接头**FEP 电缆**

- IP69 (传感器端)
- IP66 TYPE 4/6P
- IP68 TYPE 4/6P (测试条件: 1.83 米水柱, 持续 24 小时)

PE 电缆

- IP69 (传感器端)
- IP66 TYPE 4/6P
- IP68 TYPE 4/6P (测试条件: 1.83 米水柱, 持续 24 小时)

抗振性**单腔室外壳**

测量范围	正弦波, 符合 IEC62828-1 / IEC61298-3 标准	抗冲击性
30 mbar (0.45 psi)	10...60 Hz: ± 0.21 mm (0.0083 in) 60...2000 Hz: 3 g	30 g
0.1 ... 160 bar (1.5 ... 2 400 psi)	10...60 Hz: ± 0.35 mm (0.0138 in) 60...1000 Hz: 5 g	30 g

电磁兼容性 (EMC)

- 电磁兼容性符合 EN 61326 标准和 NAMUR NE21 标准的所有要求
- 安全完整性等级符合 EN 61326-3x 标准
- 最大偏差: 小于满量程的 0.5% (量程比 TD 1:1)

详细信息参见欧盟符合性声明。

过程条件

过程温度范围

注意

允许过程温度与过程连接、环境温度和认证型式相关。

- ▶ 进行仪表选型时必须考虑文档中列举的温度参数。

仪表不带阀组

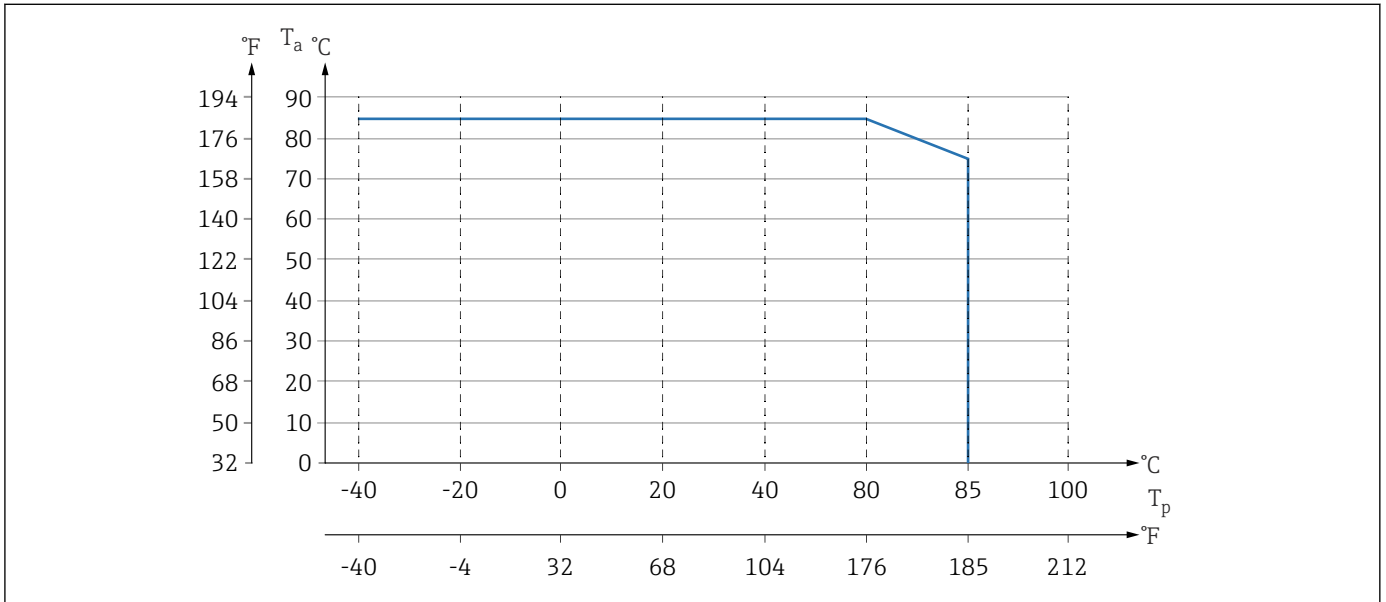

A0043339

图 6 以上为无保温层垂直安装时的温度范围。

T_p 过程温度范围

T_a 环境温度范围

仪表带阀组

阀组的最高允许过程温度为 110 °C (230 °F)。

如果过程温度高于 85 °C (185 °F)，未进行隔热处理的侧法兰水平安装在阀组上，允许环境温度受限（参见下图）。

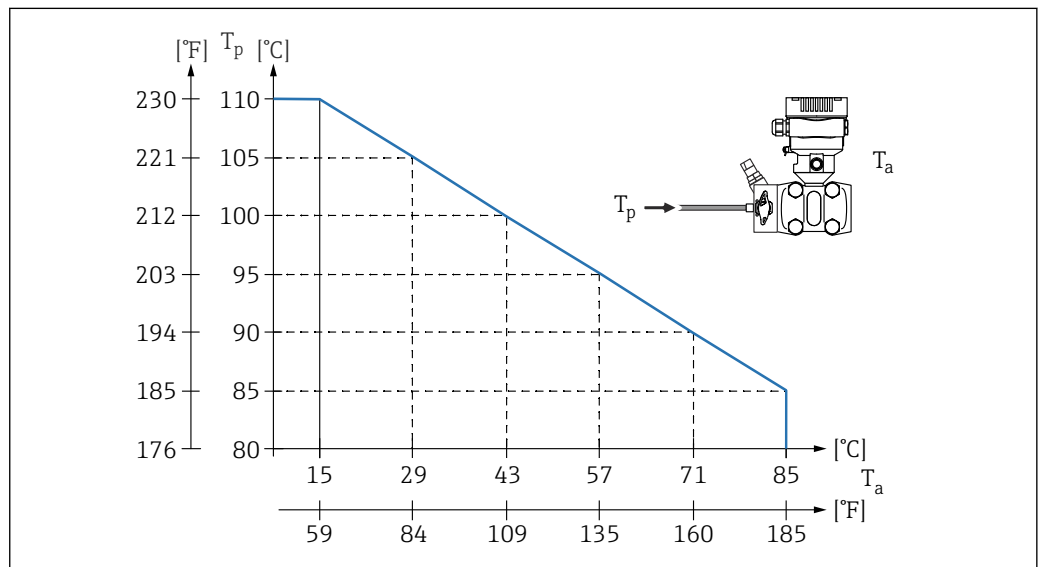

A0043580

T_a 阀组处的最高环境温度

T_p 阀组处的最高过程温度

氧气应用 (气态)

氧气和其他气体可以与油、油脂和塑料发生爆炸性反应。因此必须采取以下预防措施:

- 必须遵照国家要求清洁所有系统部件 (例如测量仪表)。
- 根据所用材料, 氧气应用场合中禁止超出指定最高温度和最大压力。

可选购仪表 (而非附件) 清洗服务。

- p_{\max} : 80 bar (1 200 psi)
- T_{\max} : 60 °C (140 °F)

密封圈

密封圈	温度	压力标准
FKM	-20 ... +85 °C (-4 ... +185 °F)	PN > 160 bar (2 320 psi): T_{\min} -15 °C (+5 °F)
FKM 除油脂清洗	-10 ... +85 °C (+14 ... +185 °F)	-
FKM 氧气应用	-10 ... +60 °C (+14 ... +140 °F)	-
FFKM	-10 ... +85 °C (+14 ... +185 °F)	MWP: 160 bar (2 320 psi)
	-25 ... +85 °C (-13 ... +185 °F)	MWP: 100 bar (1 450 psi)
EPDM	-40 ... +85 °C (-40 ... +185 °F)	-
PTFE ¹⁾	-40 ... +85 °C (-40 ... +185 °F)	PN > 160 bar (2 320 psi) 最低过程温度: -20 °C (-4 °F)
PTFE ¹⁾ 氧气应用	-20 ... +60 °C (-4 ... +140 °F)	PN > 160 bar (2 320 psi) 最低过程温度: -20 °C (-4 °F)

1) 对于 30 mbar (0.45 psi) 测量单元: 如果是持续高压 (≥ 63 bar (913.5 psi)) 加较低的过程温度 (< -10 °C (+14 °F)), 使用 FKM、EPDM 或 FFKM 密封圈。

过程温度范围 (变送器温度) 仪表不带阀组

- -40 ... +85 °C (-40 ... +185 °F)
- 注意密封圈的允许过程温度范围

仪表带阀组

阀组的最高允许过程温度为 110 °C (230 °F) (必须符合 IEC 标准)。

如果过程温度高于 85 °C (185 °F), 未进行隔热处理的侧法兰水平安装在阀组上, 允许环境温度受限, 按照以下公式计算最高允许环境温度:

$$T_{\text{Ambient_Temperature_max}} = 85 \text{ °C} - 2.8 \cdot (T_{\text{Process_Temperature}} - 85 \text{ °C})$$

$$T_{\text{Ambient_Temperature_max}} = 185 \text{ °F} - 2.8 \cdot (T_{\text{Process_Temperature}} - 185 \text{ °F})$$

$$T_{\text{Ambient_Temperature_max}} = \text{最高允许环境温度 (单位: °C 或 °F)}$$

$$T_{\text{Process_Temperature}} = \text{阀组处的过程温度 (单位: °C 或 °F)}$$

过程压力范围**压力标准****警告**

仪表的最大压力取决于承压能力最弱的部件（例如过程连接、选配安装件或安装附件）。

- ▶ 仅允许在部件允许压力范围内使用仪表!
- ▶ 最大工作压力 (MWP)：铭牌上标识有 MWP，为+20 °C (+68 °F)参考温度下的最大允许工作压力，对仪表始终适用。注意最大工作压力 MWP 与温度的关系。在更高温度下使用法兰连接型仪表时，允许压力值参见下列标准：EN 1092-1 标准（就材质的温度稳定性而言，材料 1.4435 和 1.4404 的成分相同，均被列入 EN 1092-1 标准中）、ASME B 16.5a 标准、JIS B 2220 标准（始终以最新标准为准）。如有差异，参见《技术资料》的相关章节。
- ▶ 过压限定值是指设备在测试过程中可以持续承受的最大压力。某种因素下，它大于最大工作压力。参考温度条件为+20 °C (+68 °F)。
- ▶ 压力设备指令 (2014/68/EU) 使用缩写“PS”。“PS”代表设备的 MWP (最大工作压力)。
- ▶ 测量单元量程和过程连接的 OPL 小于测量单元标称值时，仪表在工厂中按照过程连接 OPL 值设置。需要使用测量单元的整个量程范围，应选择更高 OPL 值的过程连接 (1.5 x PN; MWP = PN)。
- ▶ 氧气应用场合中不得超过 P_{max} 和 T_{max} 。
- ▶ 对于 30 mbar (0.45 psi)测量单元：定期执行零点检查检查，压力 ≥ 63 bar (913.5 psi)。

爆破压力

必须根据指定的爆破压力预估可能发生的承压部件完全损坏和/或设备泄漏情况。因此务必通过仔细的设备规划和标准制定避免此类操作条件。

超纯气体应用

Endress+Hauser 提供特殊应用场合中使用的仪表，例如超纯气体（经过除油脂清洗）。此类仪表对过程条件无特殊限制。

氢气应用

在气体测量和水溶液测量应用中，镀金金属隔膜能够防止氢气渗透。

机械结构

i 使用 Product Configurator 产品选型软件查询具体外形尺寸：www.endress.com

搜索产品 → 开始设置 → 完成设置后，点击“CAD”

下列尺寸为近似值。因此和 www.endress.com 上的数值可能存在差异。

设计及外形尺寸

仪表高度

仪表高度包括

- 外壳高度
- 不同过程连接的高度

不同部件高度参见以下章节。将不同部件的高度相加，计算仪表高度。考虑安装间隙（安装仪表所需的空间）。

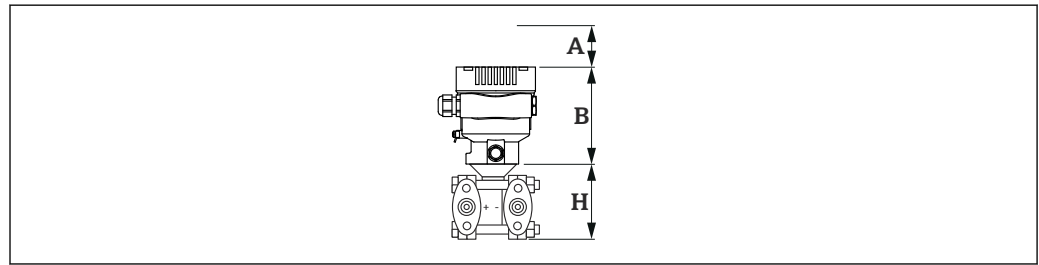

A0038376

- A 安装间隙
B 外壳高度
H 传感器组件高度

外形尺寸

单腔室外壳

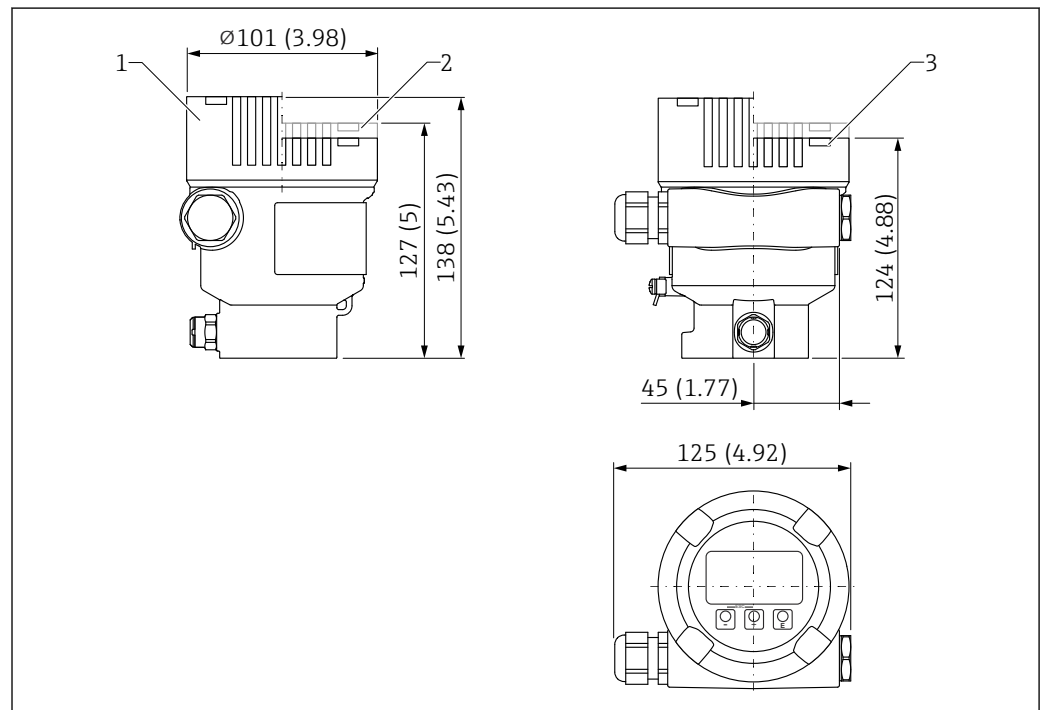

A0038380

测量单位 mm (in)

- 1 带显示单元的仪表，盖板带玻璃视窗（适用 Ex d/XP 和粉尘防爆仪表）：138 mm (5.43 in)
- 2 带显示单元的仪表，盖板带塑料视窗：127 mm (5 in)
- 3 不带显示单元的仪表，盖板不带视窗：124 mm (4.88 in)

i 盖板可选配符合 ANSI 安全色标准的红色（RAL3002 色号）涂层。

分体式传感器 (分离型外壳)

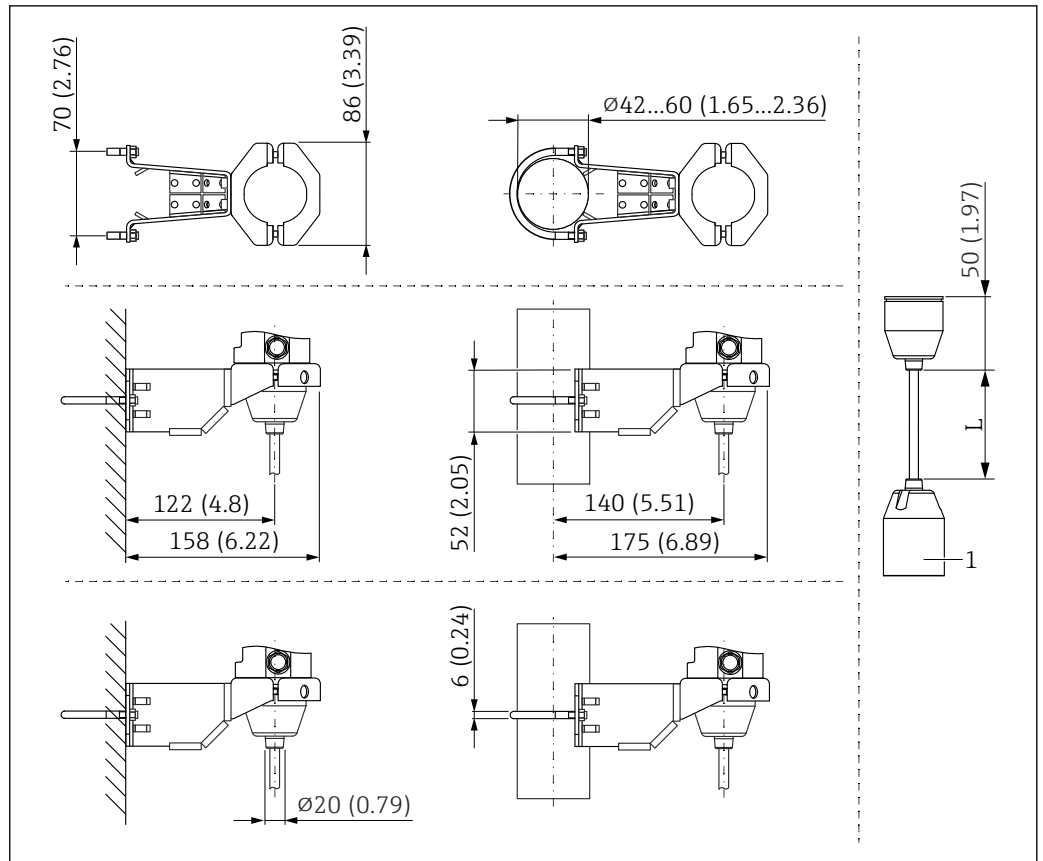

A0038214

测量单位 mm (in)

1 81 mm (3.19 in)

L 电缆长度

安装在阀组上

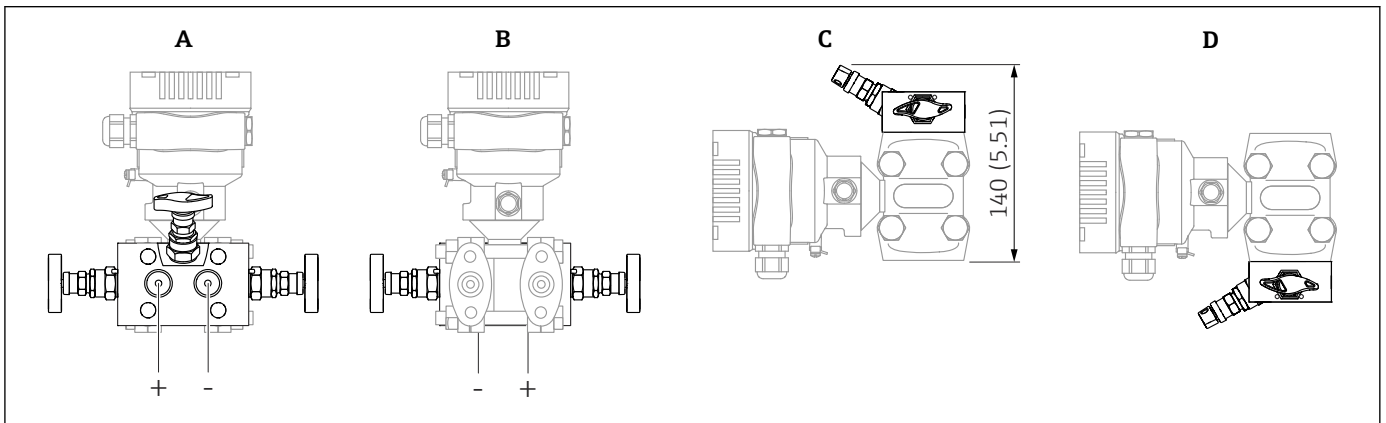

A0038641

测量单位 mm (in)

A 安装在阀组背面

B 安装在阀组正面

C 安装在阀组底部

D 安装在阀组顶部

椭圆形法兰, 1/4-18 NPT 或 RC 1/4 连接

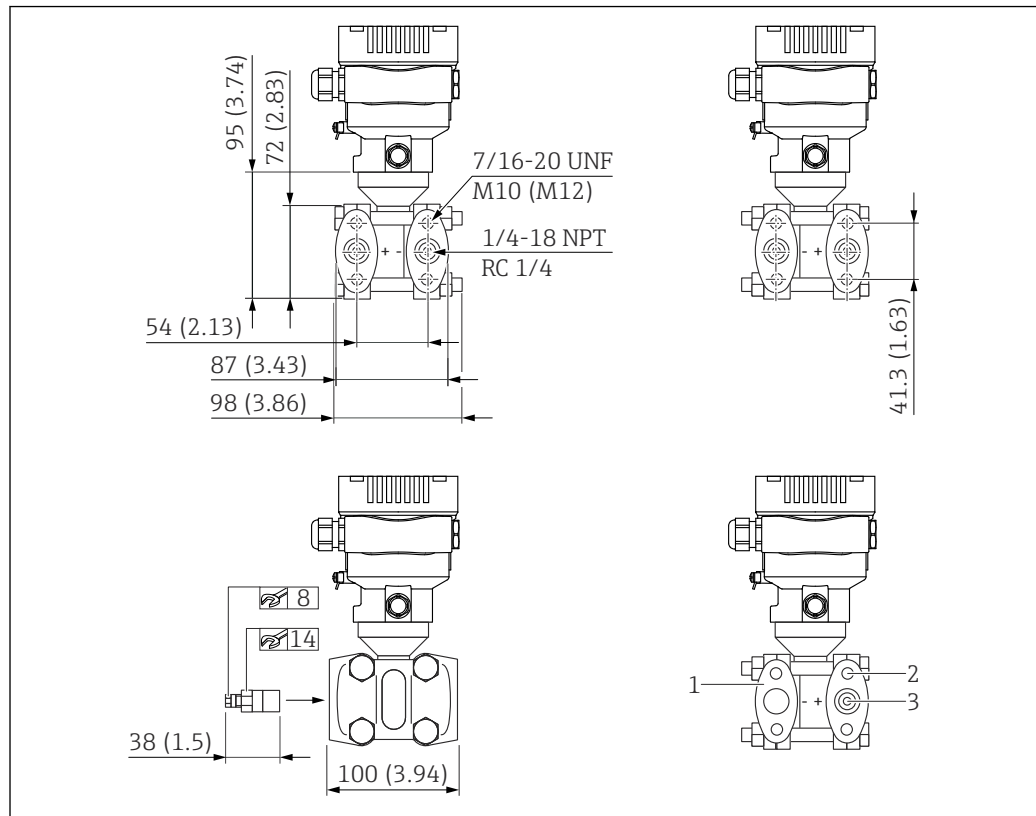

A0038475

图 7 正视图、左视图、右视图。测量单位 mm (in)

- 1 盲法兰
- 2 螺纹深度: 15 mm (0.59 in)
- 3 螺纹深度: 12 mm (0.47 in) (± 1 mm (0.04 in))

接线	安装	附件
1/4-18 NPT IEC 615618	7/16-20 UNF 螺丝 (PN160...PN420) 或者 ■ M10 (PN160) ■ M12 (PN420)	包括 2 个排气排液阀
1/4-18 NPT IEC 61518 低压侧使用盲法兰 (带绝压传感器和表压传感器的仪表型号)	7/16-20 UNF 螺丝 (PN160...PN420)	包括 1 个排气排液阀
RC 1/4	7/16-20 UNF 螺丝 (PN160...PN420)	包括 2 个排气排液阀

椭圆形法兰，1/4-18 NPT 或 RC 1/4 连接，带侧面排气排液阀



图 8 正视图、左视图、右视图。螺母始终安装在负压侧。测量单位 mm (in)

- 1 盲法兰
- 2 螺纹深度: 15 mm (0.59 in)
- 3 螺纹深度: 12 mm (0.47 in) (±1 mm (0.04 in))

接线	安装	附件
1/4-18 NPT IEC 615618	7/16-20 UNF 螺丝 (PN160...PN420)	包括 4 个锁紧螺丝 2 个排气排液阀
1/4-18 NPT IEC 61518 低压侧使用盲法兰 (带绝压传感器和表压传感器的仪表型号)	7/16-20 UNF 螺丝 (PN160...PN420)	包括 2 个锁紧螺丝 1 个排气排液阀
RC 1/4	7/16-20 UNF 螺丝 (PN160...PN420)	包括 4 个锁紧螺丝 2 个排气排液阀

NPT1/4-18 共面底部过程连接

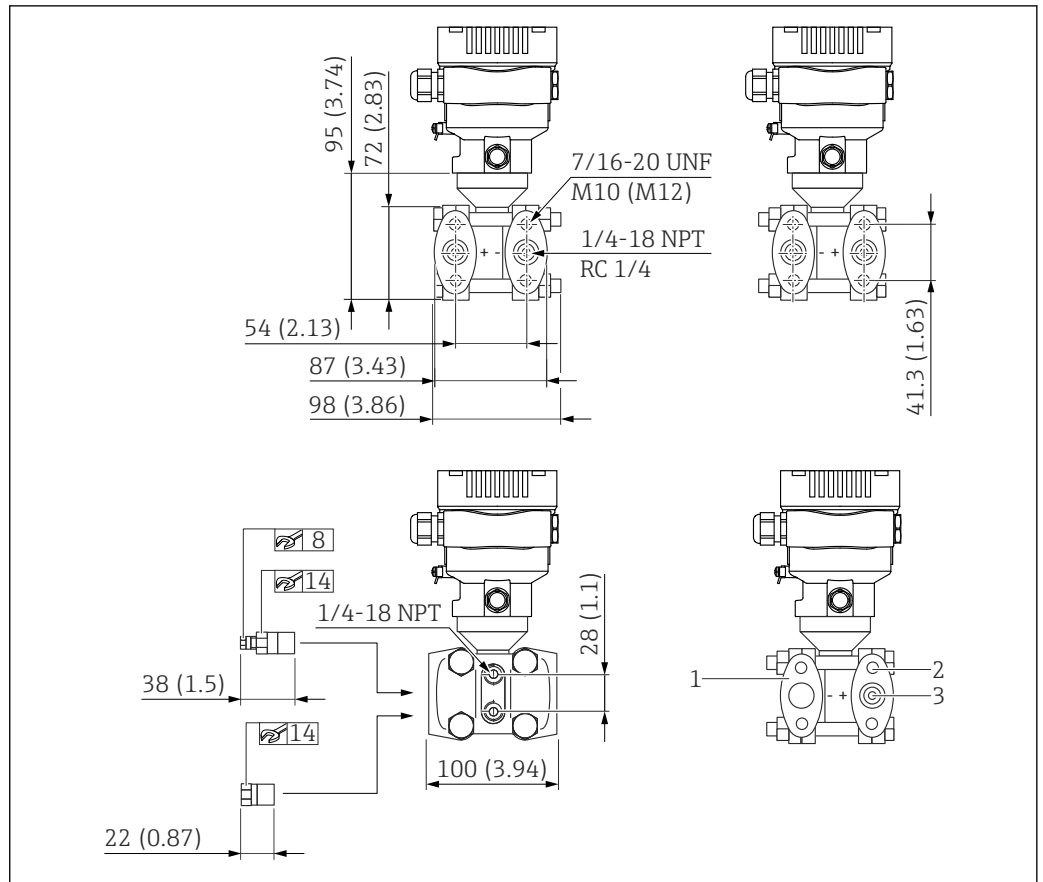
安装在现有共面阀组上。
提供所选材质的密封圈。

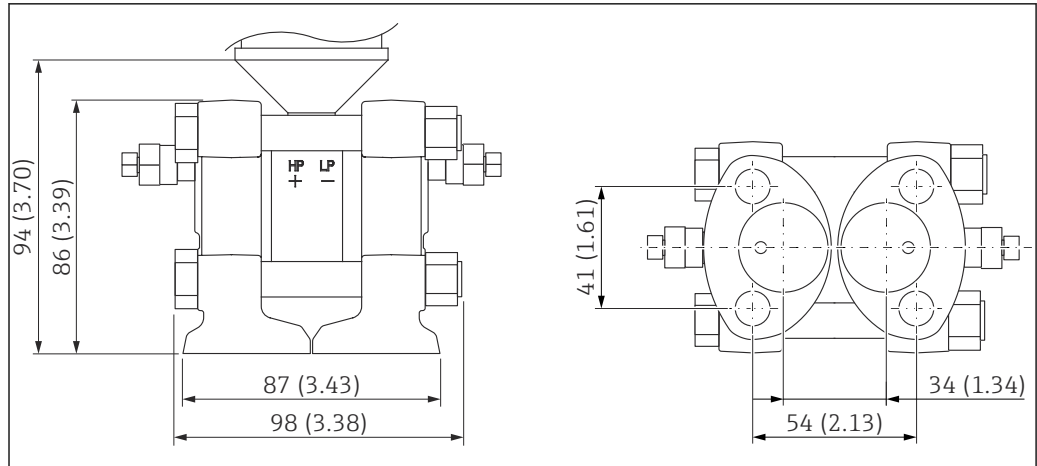

A0039493

传感器法兰密封圈	共面过程连接的密封圈 ¹⁾
PTFE	PTFE
FKM	FKM
EPDM	
FFKM	

1) 法兰阀组: 无法选择!

NPT1/4-18 IEC61518 UNF7/16-20 底部过程连接

垂直安装在 IEC 标准阀组上。

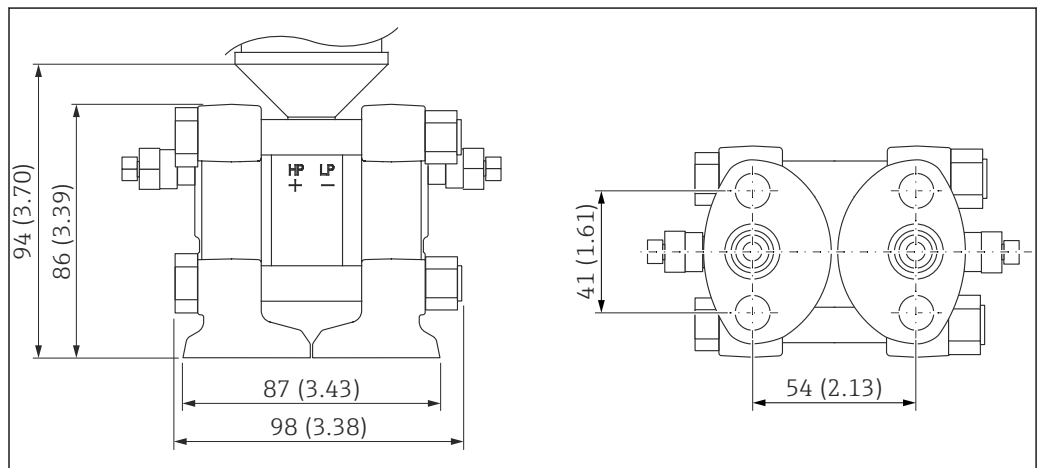

A0039494

重量

外壳

包括电子部件和显示单元的重量。

- 单腔室外壳: 1.1 kg (2.43 lb)
- 双腔室外壳
 - 铝: 1.4 kg (3.09 lb)
 - 不锈钢: 3.3 kg (7.28 lb)

分离型传感器 (含分离型外壳)

- 外壳: 参见“外壳”章节
- 外壳转接头: 0.55 kg (1.21 lb)
- 过程转接头: 0.36 kg (0.79 lb)
- 电缆:
 - PE 电缆, 2 米长度: 0.18 kg (0.40 lb)
 - PE 电缆, 5 米长度: 0.35 kg (0.77 lb)
 - PE 电缆, 10 米长度: 0.64 kg (1.41 lb)
 - FEP 电缆, 5 米长度: 0.62 kg (1.37 lb)
- 安装架: 0.46 kg (1.01 lb)

过程连接

- 316L 材质的过程连接: 3.2 kg (7.06 lb)
 - Alloy C276 材质的过程连接: 3.5 kg (7.72 lb)
 - NPT1/4-18 共面法兰 (超级双相钢) : 3.14 kg (6.92 lb)
- Ex d 防爆仪表: 0.63 kg (1.39 lb)

附件

- 安装架: 0.5 kg (1.10 lb)

接液部件材质**膜片材质**

- 316L (1.4435)
- Alloy C276 合金
法兰突面材质与膜片材质相同

膜片涂层

金涂层, 厚度 25 µm

密封圈

- PTFE
- FKM (FDA 21 CFR 177.2600)
- EPDM
- FFKM

过程连接

- NPT1/4-18 IEC61518 UNF7/16-20
侧法兰: AISI 316/316L (1.4408) / CF3M (对应于 AISI 316L 材质的铸件)
- NPT1/4-18 DIN19213 M10
侧法兰: AISI 316/316L (1.4408) / CF3M (对应于 AISI 316L 材质的铸件)
- NPT1/4-18 DIN19213 M12
侧法兰: AISI 316/316L (1.4408) / CF3M (对应于 AISI 316L 材质的铸件)
- RC 1/4"安装 UNF7/16-20
侧法兰: AISI 316/316L (1.4408) / CF3M (对应于 AISI 316L 材质的铸件)
- NPT1/4-18 共面法兰
侧法兰: 超级双相钢 (1.4469) (耐海水腐蚀, 超级双相钢铸件)
- NPT1/4-18 IEC 共面法兰
侧法兰: 超级双相钢 (1.4469) (耐海水腐蚀, 超级双相钢铸件)

排气排液阀

取决于订购的过程连接:

- AISI 316L (1.4404)
- Alloy C22 合金 (2.4602)

如果是 Alloy C276 合金材质的过程连接, 不随设备提供排气排液阀, 而是必须/可以作为随箱附件单独订购。

锁紧螺丝

取决于订购的过程连接:

- AISI 316L (1.4404)
- Alloy C22 合金 (2.4602)

如果是 Alloy C276 合金材质的过程连接，不随设备提供锁止螺丝，而是必须/可以作为随箱附件单独订购。

附件



技术参数（例如材质、外形尺寸或订货号）参见《特殊文档》SD01553P。

非接液部件材质

单腔室外壳和外壳盖

铝材，表面带聚酯粉末涂层，符合 EN1706 AC43400 标准（降低铜含量（不超过 0.1 %），防止发生腐蚀）

分离型外壳

- 安装架
 - 安装架: AISI 316L (1.4404)
 - 螺丝和螺母: A4-70
 - 半壳: AISI 316L (1.4404)
- 分离型外壳上的电缆密封圈: EPDM
- 分离型外壳上的缆塞: AISI 316L (1.4404)
- 分离型外壳上的 PE 电缆: 耐磨损电缆，采用可消除应力的 Dynema 材质；铝箔屏蔽层；聚乙烯 (PE-LD) 绝缘层，黑色；铜双绞线，抗 UV 紫外老化
- 分离型外壳上的 FEP 电缆: 耐磨损电缆；镀锌丝网屏蔽；氟化乙烯丙烯 (FEP) 绝缘层，黑色；铜双绞线，抗 UV 紫外老化
- 分离型外壳上的过程转接头: AISI 316L (1.4404)

铝外壳上的铭牌

- 聚酯粘贴标签
- 对于低温型仪表: 悬挂式金属位号牌，316L (1.4404)

电缆入口

- M20 缆塞:
 - 塑料、镀镍黄铜或 316L (取决于具体订购型号)
 - 堵头，塑料、铝或 316L (取决于具体订购型号)
- M20 螺纹:
 - 堵头，铝或 316L (取决于具体订购型号)
- G1/2 螺纹:
 - 铝或 316L 转接头 (取决于订购型号)
 - 如果选择 G1/2 螺纹，标准发货为 M20 螺纹带 G1/2 连接头，并附相应文档
- NPT1/2 螺纹:
 - 堵头，铝或 316L (取决于具体订购型号)
- M12 插头:
 - 镀镍黄铜或 316L (取决于具体订购型号)
 - 堵头，铝或 316L (取决于具体订购型号)
- HAN7D 插头:
 - 铝、压铸铝、钢
 - 堵头，铝或 316L (取决于具体订购型号)

填充液

- 硅油
- 惰性油 (不适合低于 -20 °C (-4 °F) 的温度)

连接部件

- 外壳和过程连接之间的连接部件: AISI 316L (1.4404)
- 螺丝和螺母:
 - DIN 931-M12x90-A4-70 六角螺栓
 - DIN 934-M12-A4-70 六角螺母
- 螺丝和螺母:
 - PN 160: DIN 931-M12x90-A4-70 六角螺栓
 - PN 160: DIN 934-M12-A4-70 六角螺母
 - PN 250、PN 320 和 PN 420: ISO 4014-M12x90-A4 六角螺栓
 - PN 250、PN 320 和 PN 420: ISO 4032-M12-A4-bs 六角螺母
- 传感器本体: AISI 316L (1.4404)
- 侧法兰: AISI 316/316L (1.4408) / CF3M (相当于 AISI 316L 材质的铸件)

附件



技术参数（例如材质、外形尺寸或订货号）参见《特殊文档》SD01553P。

可操作性

操作方式

针对特定用户任务的多级操作菜单结构

- 用户操作向导
- 诊断
- 应用
- 系统

调试快速安全

- 带图形用户界面的交互式设置向导，指导用户调试 FieldCare、DeviceCare 或 DTM、AMS，以及基于 PDM 的第三方软件或 SmartBlue
- 引导式菜单，包含各个参数的简要说明
- 在设备上操作和通过调试软件操作的方法相同
- 具有 Ethernet-APL 功能的 PROFINET：通过网页服务器访问设备

高效诊断提高测量的稳定性

- 纯文本显示系统内置补救措施
- 多种仿真选项

蓝牙模块（可选安装在现场显示单元中）

- 使用 SmartBlue 应用程序，或安装有 DeviceCare（1.07.00 或更高版本）或 FieldXpert SMT70 的个人计算机对设备进行快速简便的设置
- 无需其他工具或转接头
- 使用 Bluetooth® 蓝牙无线技术，实现加密点对点单向数据传输（通过 Fraunhofer 研究所测试）和带密码保护的通信

现场操作

电子插件上的操作按键和 DIP 开关

HART

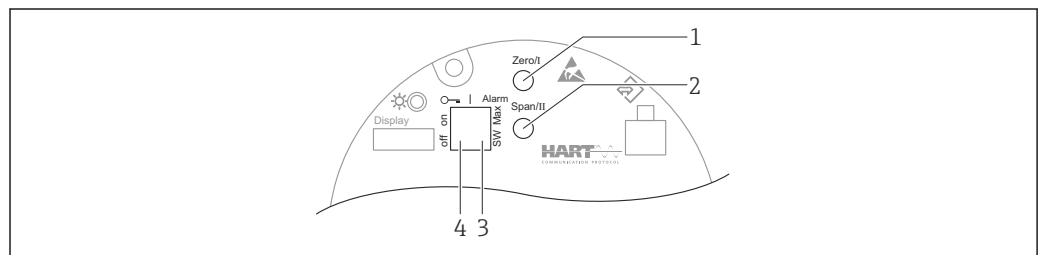

A0039285

- 1 操作按键，量程下限（Zero）设置
- 2 操作按键，量程上限（Span）设置
- 3 DIP 开关，报警电流设置
- 4 DIP 开关，锁定和解锁仪表

i 相对于其他操作方式（例如 FieldCare/DeviceCare），通过 DIP 开关进行的设置具有最高优先级。

具有 Ethernet-APL 功能的 PROFINET

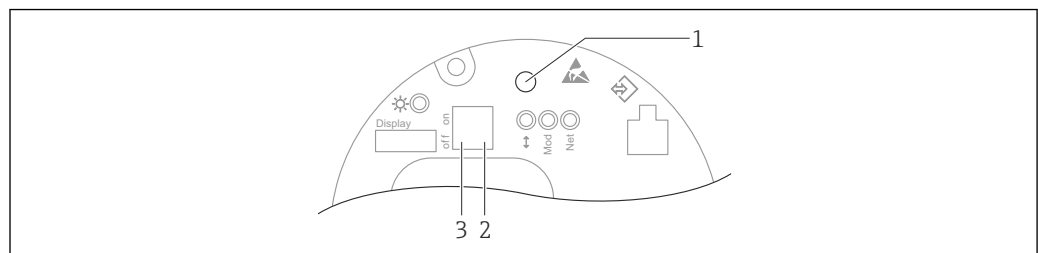

A0046061

- 1 操作按键，位置调整（调零）和设备复位
- 2 DIP 开关，设置服务 IP 地址
- 3 DIP 开关，锁定和解锁仪表

i 相对于其他操作方式（例如 FieldCare/DeviceCare），通过 DIP 开关进行的设置具有最高优先级。

现场显示单元

设备显示单元 (可选)

功能:
显示测量值、故障信息和提示信息

 可以在仪表显示单元的附加选项中选择 Bluetooth® 蓝牙无线技术。



图 9 段码显示屏

- 1 测量值 (最多 5 位)
- 2 棒图 (与电流输出成正比) (不适用 PROFINET + Ethernet-APL 通信型仪表)
- 3 测量值单位
- 4 锁定 (仪表锁定时显示此图标)
- 5 蓝牙功能 (蓝牙连接时此图标闪烁)
- 6 HART 通信 (开启 HART 通信时显示此图标) 或 PROFINET 通信
- 7 开平方功能 (输出测量值开平方结果时显示此图标) 使用 PROFINET + Ethernet-APL 通信型仪表: 无此功能
- 8 电流输出测量值 (百分比单位)

远程操作

通过 HART 通信或蓝牙操作

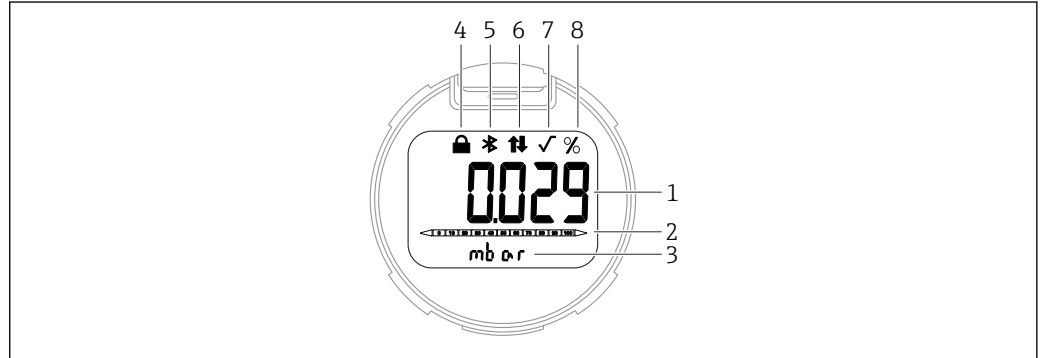

图 10 通过 HART 通信实现远程操作

- 1 PLC (可编程逻辑控制器)
- 2 变送器供电单元, 例如 RN221N (含通信电阻)
- 3 连接 Commubox FXA195 和 AMS Trex™ 设备通讯器
- 4 AMS Trex™ 设备通讯器
- 5 计算机, 安装有调试软件 (例如 DeviceCare/FieldCare、AMS Device View、SIMATIC PDM)
- 6 Commubox FXA195 (USB)
- 7 Field Xpert SMT70
- 8 蓝牙调制解调器, 带连接电缆 (例如 VIATOR)
- 9 变送器

通过 PROFINET + Ethernet-APL 网络

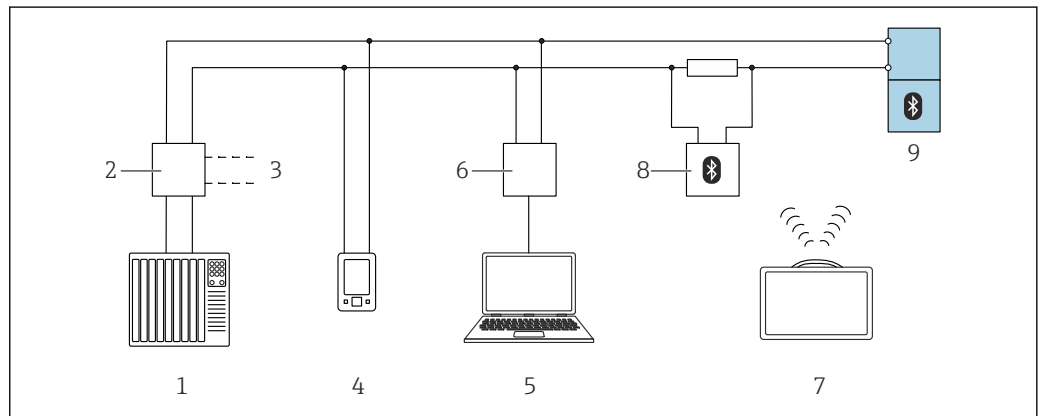

图 11 通过 PROFINET + Ethernet-APL 网络实现远程操作：星形拓扑结构

- 1 自动化系统，例如 Simatic S7（西门子）
- 2 以太网交换机
- 3 计算机，安装有网页浏览器（例如 Microsoft Edge），用于访问设备自带网页服务器；或安装有调试软件（例如 FieldCare、DeviceCare、SIMATIC PDM），带 iDTM Profinet 通信
- 4 APL 电源交换机（可选）
- 5 APL 现场交换机
- 6 APL 现场设备

通过联网计算机进入网站。必须知晓仪表的 IP 地址。

可以选择其他方式将 IP 地址分配至仪表：

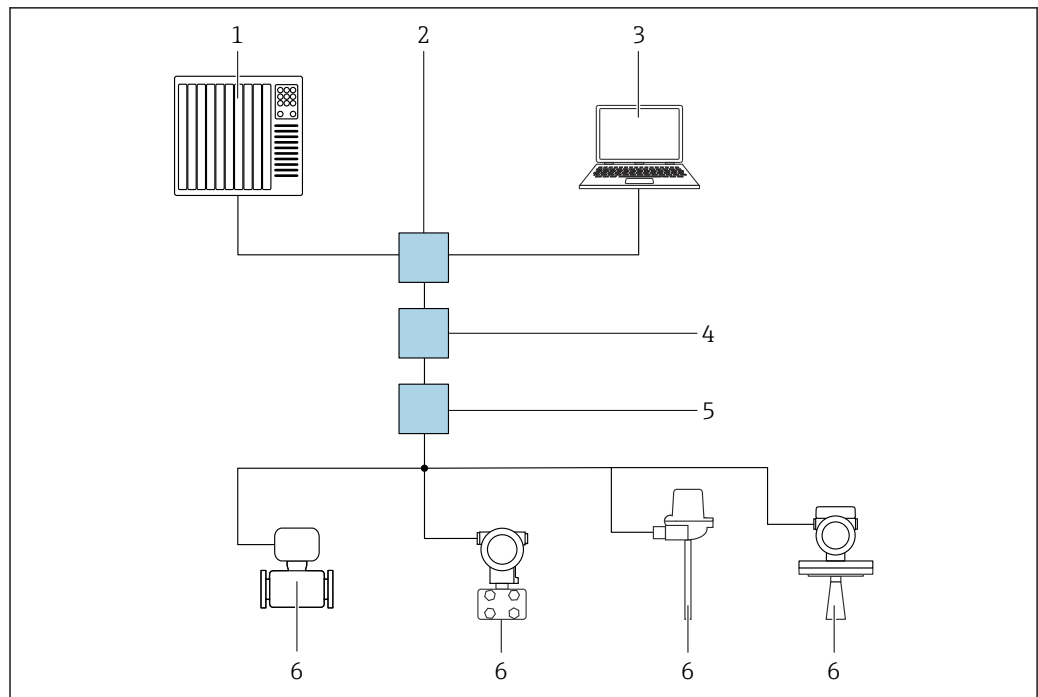
- 动态配置协议（DCP），出厂设置
 - 自动化系统（例如 Siemens S7）自动为仪表分配 IP 地址
- 软件地址设定
 - 在 IP address 参数中输入 IP 地址
- DIP 开关，服务 IP 地址设置
 - 仪表固定 IP 地址为 192.168.1.212
 - 现在可以使用 IP 地址建立网络连接

缺省设置：仪表使用动态配置协议（DCP）。自动化系统（例如 Siemens S7）自动为仪表分配 IP 地址。

通过网页浏览器（适于带 PROFINET 的设备）

功能范围

通过内置网页服务器的网页浏览器操作和设置设备。操作菜单的结构与现场显示单元菜单结构相同。除了显示测量值外，还显示设备状态信息，用户可以监测设备状态。此外还可以管理设备参数和设置网络参数。

通过服务接口（CDI）

使用 Commubox FXA291 将仪表 CDI 接口连接至 Windows 个人计算机或笔记本电脑的 USB 端口。

通过 Bluetooth® 蓝牙无线技术操作 (可选)

前提条件

- 仪表, 带 Bluetooth 蓝牙接口的显示单元
- 智能手机或平板电脑 (安装有 Endress+Hauser SmartBlue App)、个人计算机 (安装有 1.07.00 或更高版本的 DeviceCare) 或 FieldXpert SMT70

蓝牙有效传输范围: 25 m (82 ft)。传输范围取决于环境条件, 例如附件、墙壁或天花板。

系统集成

HART

版本号 7

具有 Ethernet-APL 功能的 PROFINET

PROFINET Profile 4.02 规范

配套调试软件

安装有 Endress+Hauser SmartBlue (app)、DeviceCare (1.07.00 或更高版本)、FieldCare、DTM、AMS 和 PDM 的智能手机或平板电脑。

安装有网页服务器的个人计算机, 通过现场总线操作。

证书和认证

登陆公司官网 (www.endress.com)，打开 Configurator 产品选型软件，查询最新证书和认证信息：

1. 点击“产品筛选”按钮，或在搜索栏中直接输入基本型号，选择所需产品。
2. 打开产品主页。
3. 选择配置。

CE 认证	仪表符合相关 EC 指令的法律要求。Endress+Hauser 确保贴有 CE 标志的仪表均成功通过了所需测试。
RCM-Tick 认证	<p>随箱包装中的产品或测量系统符合 ACMA（澳大利亚通讯及媒体局）制定的网络完整性、互操作性、性能参数以及健康与安全法规要求。同时还满足电磁兼容性要求。产品铭牌上带有 RCM-Tick 标志。</p> <div style="text-align: center; border: 1px solid black; width: 100px; height: 100px; margin: 10px auto;">  </div> <p style="text-align: right; font-size: small;">A0029561</p>
防爆认证	<ul style="list-style-type: none"> ▪ ATEX ▪ CSA ▪ NEPSI ▪ UKCA ▪ INMETRO ▪ KC ▪ EAC（申请中） ▪ JPN ▪ 组合认证 <p>防爆参数单独成册，用户可按需索取。对用于防爆危险区的认证设备，其标准文档资料包含防爆手册。</p> <p>其他认证申请中。</p> <p>防爆型智能手机和平板电脑</p> <p>在防爆危险区中仅允许使用防爆型移动终端设备。</p>
腐蚀测试	<p>标准和测试方法：</p> <ul style="list-style-type: none"> ▪ 316L 不锈钢：ASTM A262 Practice E 和 ISO 3651-2 Method A ▪ Alloy C22 合金和 Alloy C276 合金：ASTM G28 Practice A 和 ISO 3651-2 Method C ▪ 22Cr 双相不锈钢、25Cr 双相不锈钢：ASTM G48 Practice A 或 ISO 17781 和 ISO 3651-2 Method C <p>接液部件和承压部件均通过腐蚀测试。</p> <p>必须订购 3.1 材料检测证书，作为通过测试的凭证。</p>
EAC 符合性声明	<p>设备符合 EAC 准则的法律要求。详细信息参见相应 EAC 符合性声明和适用标准。</p> <p>Endress+Hauser 确保贴有 EAC 标志的设备均成功通过了所需测试。</p>
饮用水认证	<ul style="list-style-type: none"> ▪ NSF/ANSI 61 饮用水认证 ▪ KTW 饮用水认证和 W270 标准
溢出保护认证（申请中）	仪表遵循德国水资源法（WHG）第 63 节规定的溢出保护装置认证指南（ZG-US:2012-07）测试。
功能安全性 SIL/ IEC 61508 一致性声明（可选）	带 4...20 mA 输出信号的仪表遵循 IEC 61508 标准设计。仪表用于过程液位和压力监测，最高可实现 SIL 3 功能安全等级。安全功能、设置和功能安全参数的详细信息参见《功能安全手册》。

通过船级认证	<ul style="list-style-type: none"> ■ ABS (美国航运局) ■ LR (英国船级社) ■ BV (法国船级社) ■ DNV GL (挪威船级社/德国船级社)
无线电认证	带 Bluetooth 蓝牙功能 (低功耗) 的显示单元已通过无线电认证, 符合 CE 和 FCC 法规。显示单元上提供相关认证信息及标签。
CRN 认证	部分设备型号通过 CRN 认证 (加拿大认证号)。CRN 认证型仪表带有专用铭牌, 上面标识有认证号 CRN OF20813.5C。如需 CRN 认证设备, 请同时订购 CRN 认证过程连接, 并在“其他认证”中选择订货号 CRN。
测试报告	<p>测试、证书、声明</p> <ul style="list-style-type: none"> ■ EN 10204 - 3.1 材质证书 (金属接液部件材质证书) ■ NACE MR0175 / ISO 15156 (金属接液部件)、声明 ■ NACE MR0103 / ISO 17945 (金属接液部件)、声明 ■ AD 2000 (金属接液部件)、声明, 不包括膜片 ■ ASME B31.3 过程管道规范、声明 ■ ASME B31.1 动力管道规范、声明 ■ 压力测试、内部程序、测试报告 ■ 氮气泄漏测试、内部程序、测试报告 ■ 光谱现场测试 (PMI)、内部程序 (接液金属部件)、测试报告 ■ 焊接文档、接液/压缝、声明 <p>进入设备浏览器查询电子版测试报告、声明和检测证书: 输入铭牌上的序列号 (www.endress.com/deviceviewer)。</p> <p>适用订购选项“标定”和“测试、证书”。</p> <p>印刷版产品文档</p> <p>可以订购印刷版测试报告、声明和检验证书 (订购选项“印刷版产品文档”)。这些文档可随产品一同订购。</p> <p>标定</p> <p>五点标定证书</p> <p>十点标定证书, ISO/IEC 17025 溯源认证</p> <p>制造商声明</p> <p>登陆 Endress+Hauser 公司网站可下载多种制造商声明。其他制造商声明可通过 Endress+Hauser 当地销售中心订购。</p> <p>下载符合性声明</p> <p>www.endress.com → 资料下载</p>
压力设备指令 2014/68/EU (PED)	<p>最大允许压力不超过 200 bar (2 900 psi) 的压力设备</p> <p>压力设备指令 2014/68/EU 规定: 最大工作压力 PS 不超过 200 bar (2 900 psi) 的压力设备被列为压力组件。如果设备的最大工作压力不超过 200 bar (2 900 psi), 且设备体积不超过 0.1 L, 压力设备需要符合压力设备指令的要求 (参见压力设备指令 2014/68/EU 4.3 条款)。压力设备指令仅要求压力设备按照“成员国合理设计”标准设计和制造。</p> <p>参考标准:</p> <ul style="list-style-type: none"> ■ 压力设备指令 (PED) 2014/68/EU 4.3 条款 ■ 压力设备指令 2014/68/EU, 委员会“压力”工作组, 指南 A-05 + A-06 <p>注意:</p> <p>安装在安全仪表系统中的压力仪表需要单独检查, 保护管道或罐体, 防止压力超出允许范围 (压力设备指令 2014/68/EU 2.4 条款列举的安全装置和组件)。</p>

最大允许压力超过 200 bar (2 900 psi) 的压力设备

如果过程流体测量专用压力设备的体积不超过 0.1 L，且最大允许压力 PS 大于 200 bar (2 900 psi)，需要符合压力设备指令 2014/68/EU 附录 I 的安全要求。根据第 13 条的规定，压力设备基于附录 II 进行分类。由于体积较小，设备被列为 I 类压力设备。这些设备必须带有 CE 认证图标。

参考标准:

- 压力设备指令 2014/68/EU 第 13 条、附录 II
- 压力设备指令 2014/68/EU，委员会“压力”工作组，指南 A-05

注意:

安装在安全仪表系统中的压力仪表需要单独检查，保护管道或罐体，防止压力超出允许范围（压力设备指令 2014/68/EU 2.4 条款列举的安全装置和组件）。

氧气应用场合	已通过验证和清洗，适用氧气 (O ₂) 应用场合（接液部件）
去除水性油漆干扰物 (PWIS)	对变送器进行特殊清洗，以去除水性油漆干扰物 (PWIS)，例如用于喷涂车间。
中国 RoHS 认证	仪表带有明确标识，符合 SJ/T 11363-2006 法规（中国 RoHS 认证）。
RoHS 认证	测量系统符合危险物质限制准则 2011/65/EU (RoHS 2) 的要求。
具有 Ethernet-APL 功能的 PROFINET 认证	<p>具有 Ethernet-APL 接口功能 PROFINET</p> <p>设备通过 PNO (PROFIBUS Nutzerorganisation e.V. / PROFIBUS 用户组织) 认证和注册。测量系统完全满足以下标准的要求:</p> <ul style="list-style-type: none"> ▪ 认证符合: <ul style="list-style-type: none"> ▪ PROFINET 设备的测试规范 ▪ PROFINET 安全等级 - 网络负载等级 ▪ 设备可与其他制造商的认证设备配套使用（互操作性）
其他证书	<p>电气系统和（可燃和易燃）过程流体间的过程密封件的等级符合 UL 122701 标准（前身为 ANSI/ISA 12.27.01 标准）</p> <p>Endress+Hauser 设备遵循 UL 122701（前身为 ANSI/ISA 12.27.01 标准）标准设计，用户无需为管道提供二次过程密封，满足 ANSI/NFPA 70 (NEC) 和 CSA 22.1 (CEC) 要求，节约安装成本。设备遵循北美安装规范，是安全且经济的安装方案，满足带压工况下危险流体测量要求。设备采用“单层密封”，通过下列认证:</p> <p>CSA C/US IS、XP、NI:</p> <p>250 bar (3 750 psi)</p> <p>详细信息参见相关设备的控制图示。</p> <p>计量认证</p> <p>如果选择订购选项“中国”，仪表标配中文铭牌，符合《中华人民共和国产品质量法》。</p>

订购信息

订购信息

详细订购信息请咨询 Endress+Hauser 当地销售中心 (www.addresses.endress.com)，或登陆网站 www.endress.com 进入 Product Configurator 产品选型软件查询：

1. 点击“产品筛选”按钮，或在搜索栏中直接输入基本型号，选择所需产品。
2. 打开产品主页。

点击配置按钮，打开 Configurator 产品选型软件。



Product Configurator: 产品选型工具

- 最新设置参数
- 取决于设备型号：直接输入测量点参数，例如测量范围或显示语言
- 自动校验排他选项
- 自动生成订货号及其明细，PDF 文件或 Excel 文件输出
- 通过 Endress+Hauser 在线商城直接订购

供货清单

供货清单包括：

- 仪表
- 选配附件

相关文档资料：

- 《简明操作指南》
- 《出厂检测报告》
- 防爆仪表（例如 ATEX、IECEX、NEPSI 等）的《附加安全指南》
- 可选：出厂标定表格、测试证书



登陆网站下载《操作手册》：

www.endress.com → 资料下载

测量点 (位号)

- 订购选项：认证图标
- 选型代号：Z1，位号 (TAG)，参见附加选项
- 位号牌位置：在附加选项中选择
 - 不锈钢位号牌
 - 自粘纸标签
 - 补充铭牌
 - 无线射频识别标签 (RFID TAG)
 - 无线射频识别标签 (RFID TAG) + 不锈钢位号牌
 - 无线射频识别标签 (RFID TAG) + 自粘纸标签
 - 无线射频识别标签 (RFID TAG) + 随箱标签/铭牌
- 位号说明：在附加选项中选择
 - 3 行，每行最多 18 个字符
 - 指定位号显示在所选标签和/或无线射频识别标签 (RFID TAG) 中。
- 电子铭牌 (ENP) 标识：32 位

测试报告、声明和检验证书

在设备浏览器中查询电子版测试报告、符合性声明和检测证书：
输入铭牌上的序列号 (www.endress.com/deviceviewer)



印刷版产品文档

可以订购印刷版测试报告、符合性声明和检测证书（订购选项 570 “服务”，选型代号 I7 “印刷版产品文档”）。出厂时仪表随箱包装中提供相关文档资料。

附件

设备专用附件

机械附件

- 外壳安装架
- 阀组安装架
- 阀组:
 - 阀组可作为**随箱**附件订购（包含安装螺丝和密封圈）
 - 阀组可作为**安装**附件订购（已安装阀组提供泄漏检测证书）
 - 订购的设备证书（例如 3.1 材料证书和 NACE 认证）和测试服务（例如光谱现场测试（PMI）和压力测试）适用于变送器和阀组
 - 在阀的使用过程中，可能需要重新紧固填料
- 椭圆形转接法兰
- 5/16"-24 UNF 标定转接头，拧入排气排液阀
- 防护罩



技术参数（例如材质、外形尺寸或订货号）参见《特殊文档》SD01553P。

插头

- M12 直角插头，5 米电缆（IP67 防护等级），接头螺母，Cu Sn/Ni
- M12 插头，接头螺母（IP67 防护等级），Cu Sn/Ni
- M12 直角插头，接头螺母（IP67 防护等级），Cu Sn/Ni



安装堵头或连接电缆，否则无法保证设计 IP 防护等级。

焊接安装附件



详细信息参见焊座、过程转接头和法兰的《技术资料》TI00426F。

设备浏览器

设备浏览器（www.endress.com/deviceviewer）中列举了测量设备的所有备件及其订货号。

文档资料



配套技术文档资料的查询方式如下:

- 设备浏览器 (www.endress.com/deviceviewer) : 输入铭牌上的序列号
- 在 Endress+Hauser Operations app 中: 输入铭牌上的序列号或扫描铭牌上的二维码。

标准文档资料

- 《技术资料》: 设计规划指南
文档包含设备的所有技术参数、附件和可以随设备一起订购的其他产品的简要说明
- 《简明操作指南》: 获取首个测量值的快速指南
文档包含从到货验收到初始调试的所有必要信息
- 《操作手册》: 参考指南
文档包含设备生命周期内各个阶段所需的所有信息: 从产品标识、到货验收和储存, 至安装、电气连接、操作和调试, 以及故障排除、维护和废弃

补充文档资料

根据订购的仪表型号, 随箱提供相应的附加文档资料: 必须始终严格遵守补充文档资料中的各项说明。补充文档资料是整套设备文档的组成部分。

应用文档



《应用文档》FA00004P

压力测量, 用于过程压力、差压、液位和流量测量的专业仪表

特殊文档



《特殊文档》SD01553P

压力设备机械附件

文档包含可用阀组、椭圆法兰转接头、压力表阀、截止阀、冷凝管、冷凝罐、电缆截短套件、测试接头、冲洗环、截止泄放阀和防护罩的概述。

注册商标

HART®

现场通信组织的注册商标 (美国德克萨斯州奥斯汀)

PROFINET®

PROFIBUS 用户组织的注册商标 (德国卡尔斯鲁厄)

Bluetooth®

Bluetooth®文字和图标是 Bluetooth SIG 公司的注册商标, Endress+Hauser 获得准许使用权。其他注册商标和商标名分别归相关公司所有。



71609453

www.addresses.endress.com
